

VOXORT

Installation instruction

Navodila za namestitev





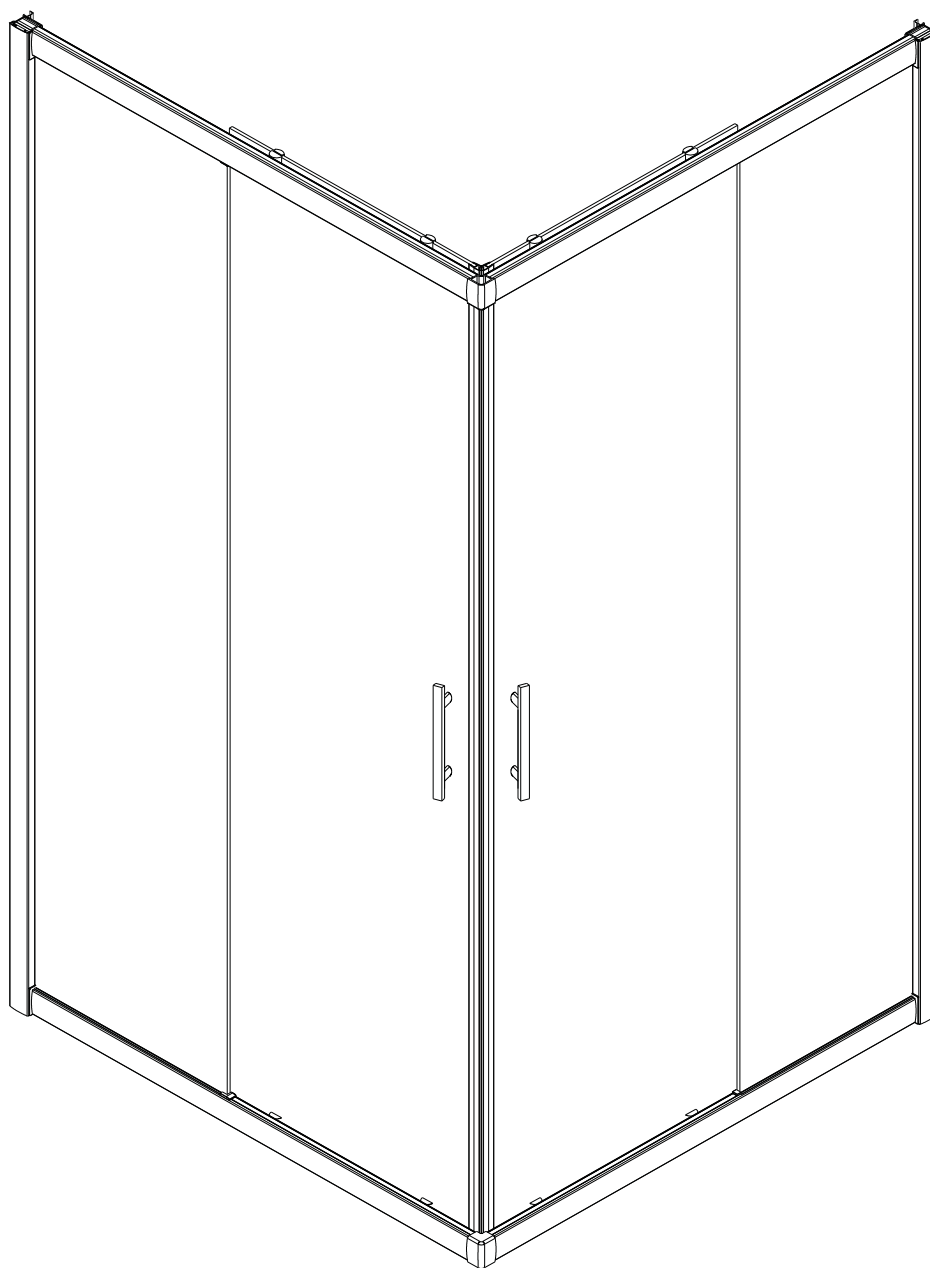



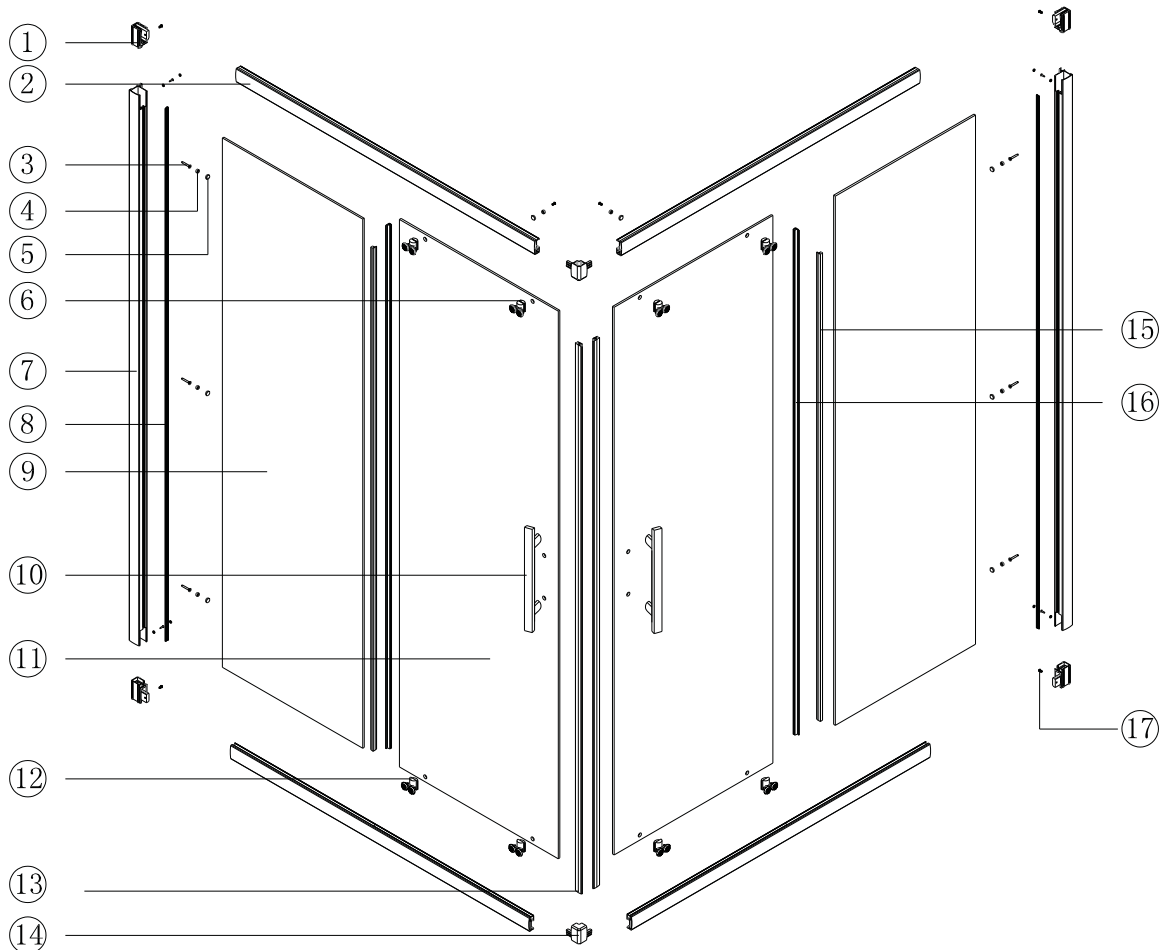







Upute za montažu

V97729/V97730/V98917/
V98932/V98933/V98934/V99418



Exploded diagram
 Shematski prikaz
 Shematski prikaz



1	 X4	2	 X4	3	 ST4x30 X6	4	 X14	5	 X14	6	 X4
7	 X2	8	 X2	9	 X2	10	 X2	11	 X2	12	 X4
13	 X2	14	 X2	15	 X2	16	 X2	17	 ST4x8 X8		

Required tools

Potrebna orodja

Potrebna alat

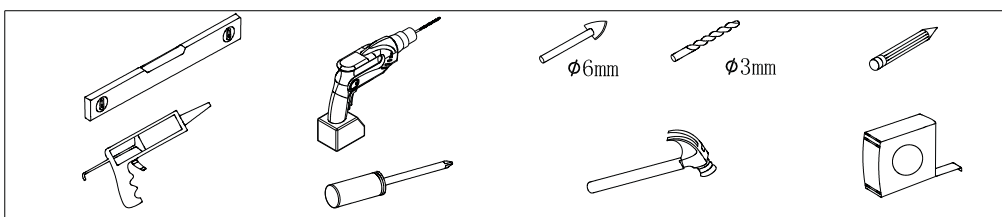

Step 1
Korak 1
Korak 1

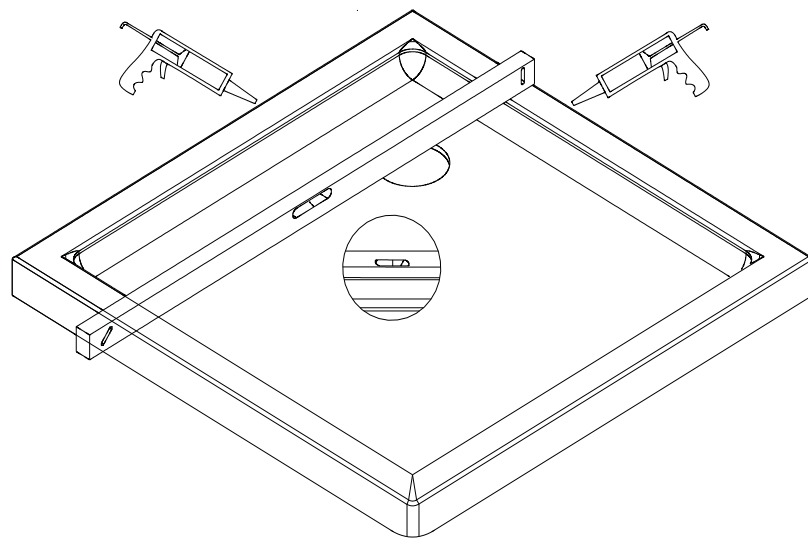

Step 2
Korak 2
Korak 2

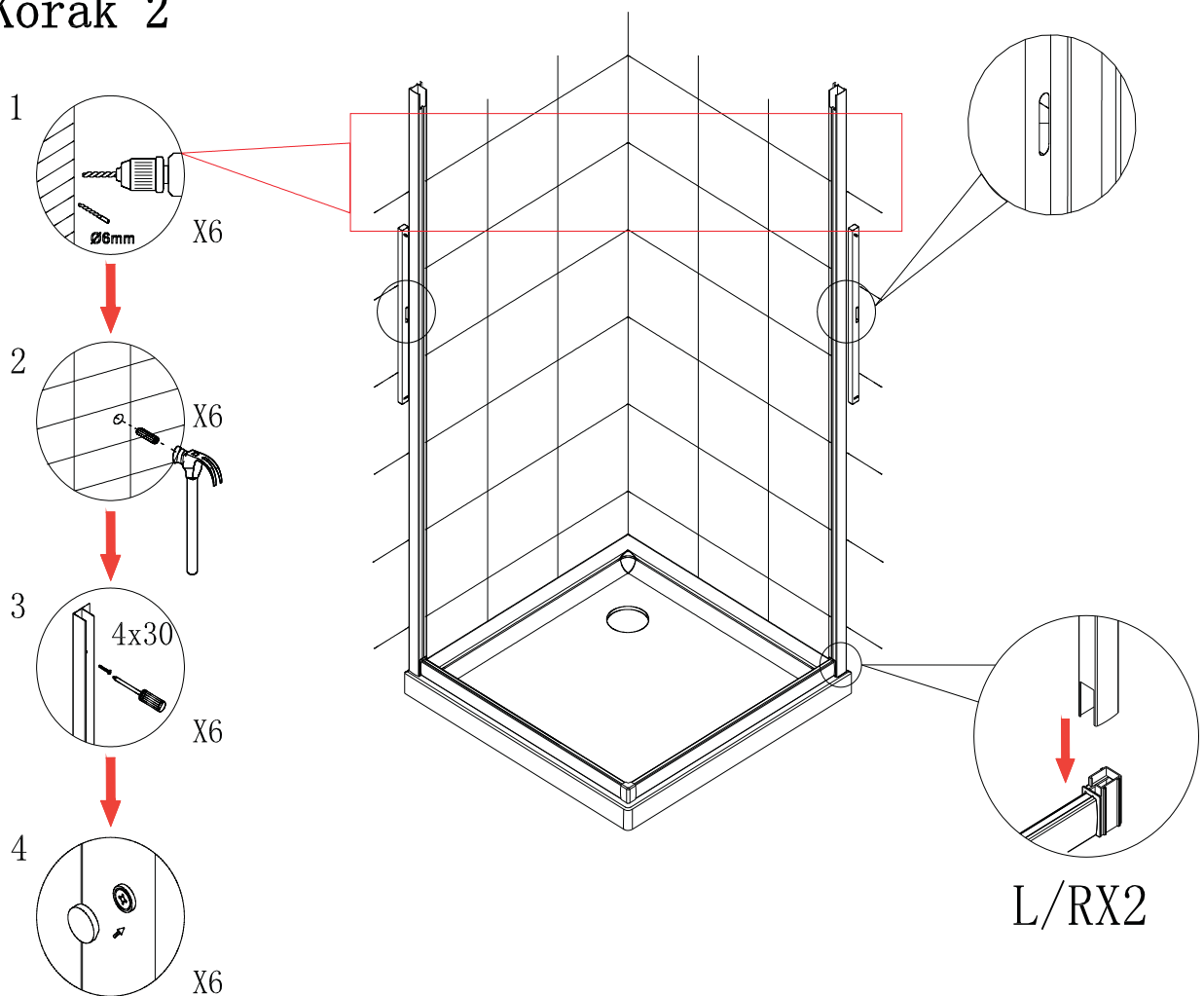

Step 3
Korak 3
Korak 3

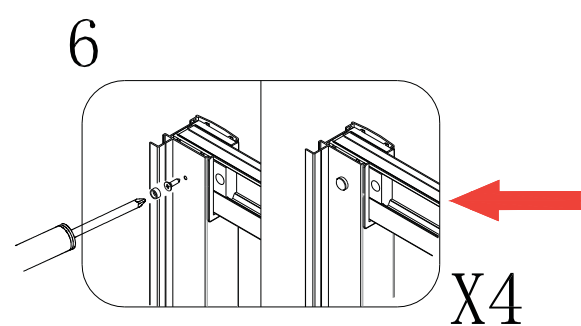
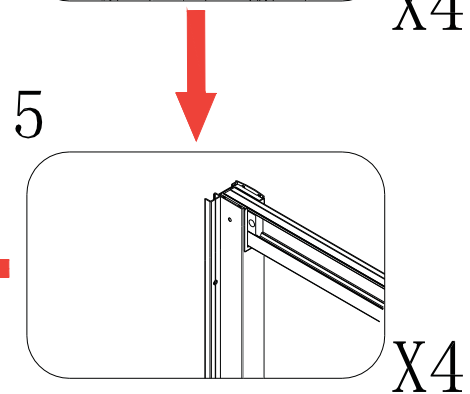
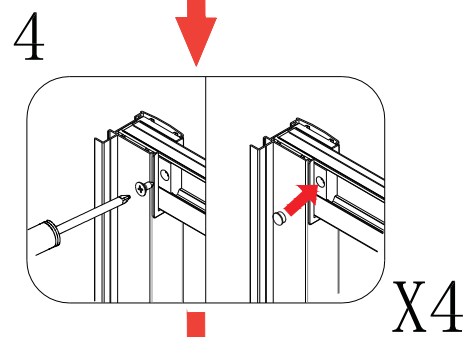
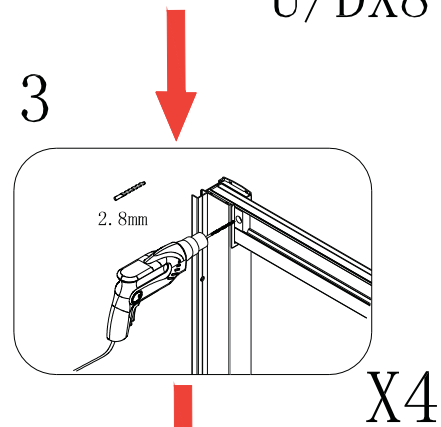
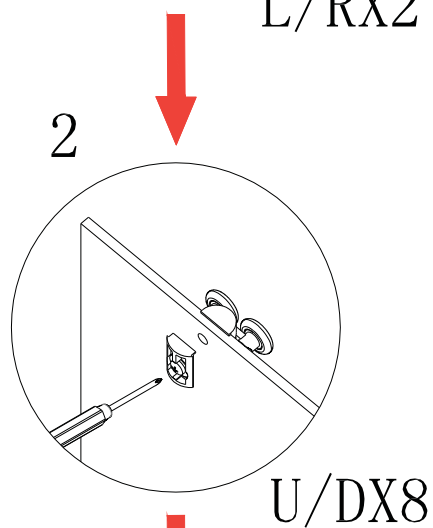
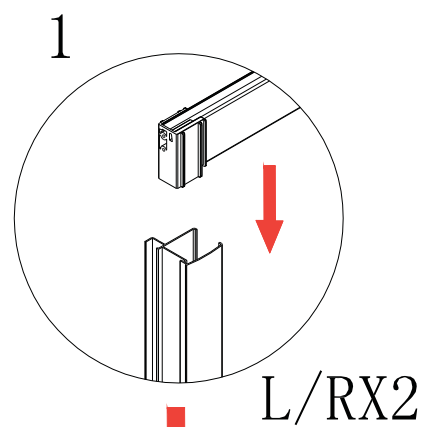
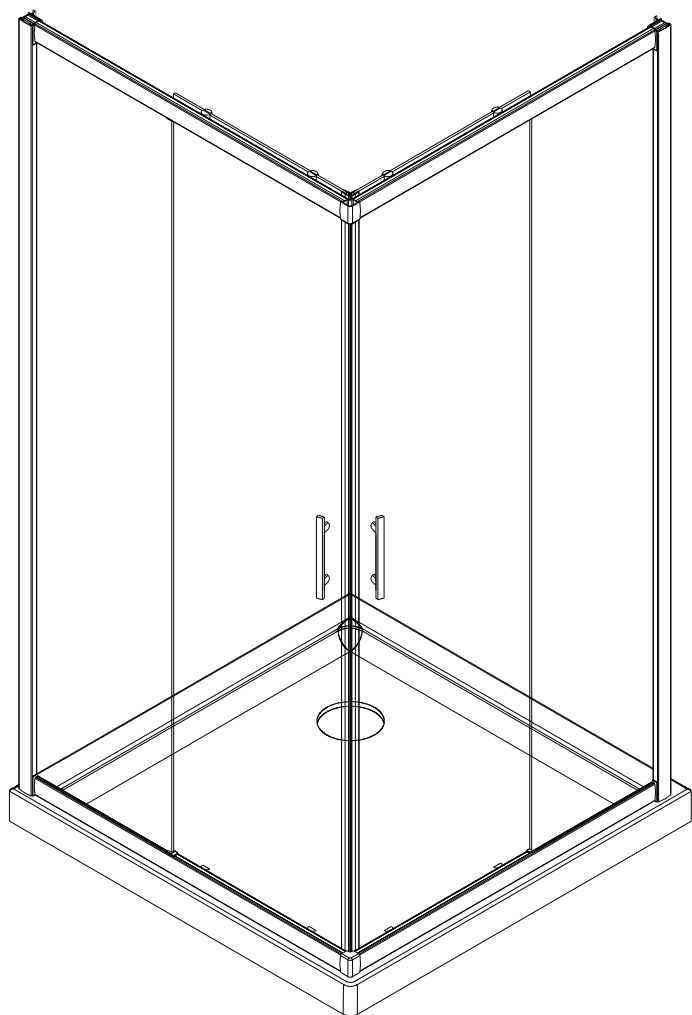

Step 4

Korak 4

Korak 4

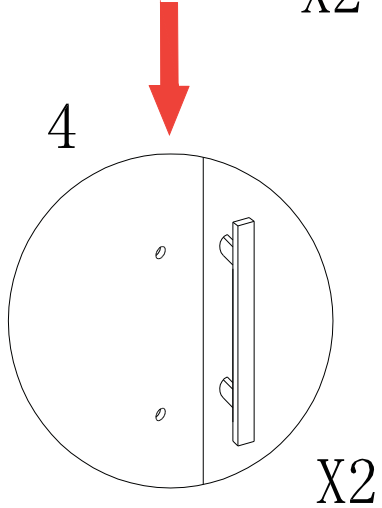
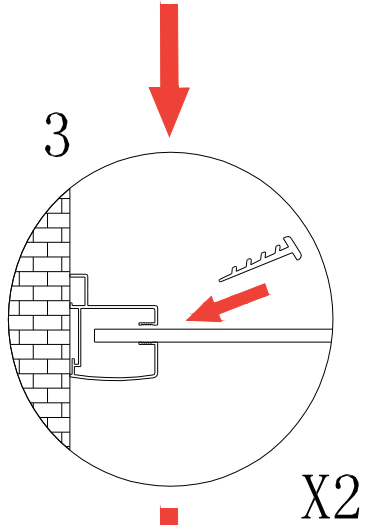
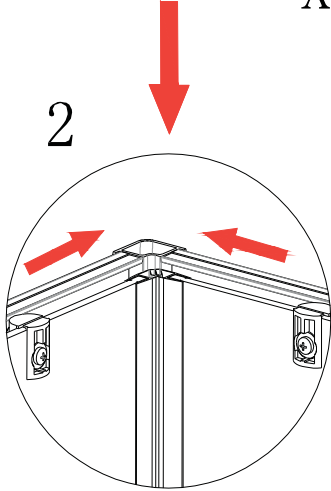
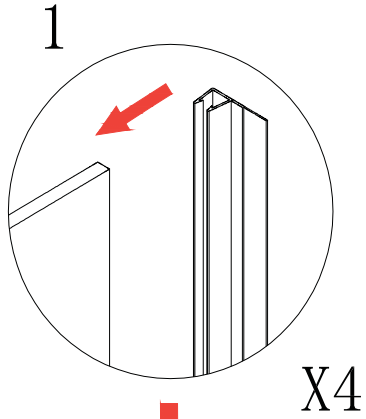
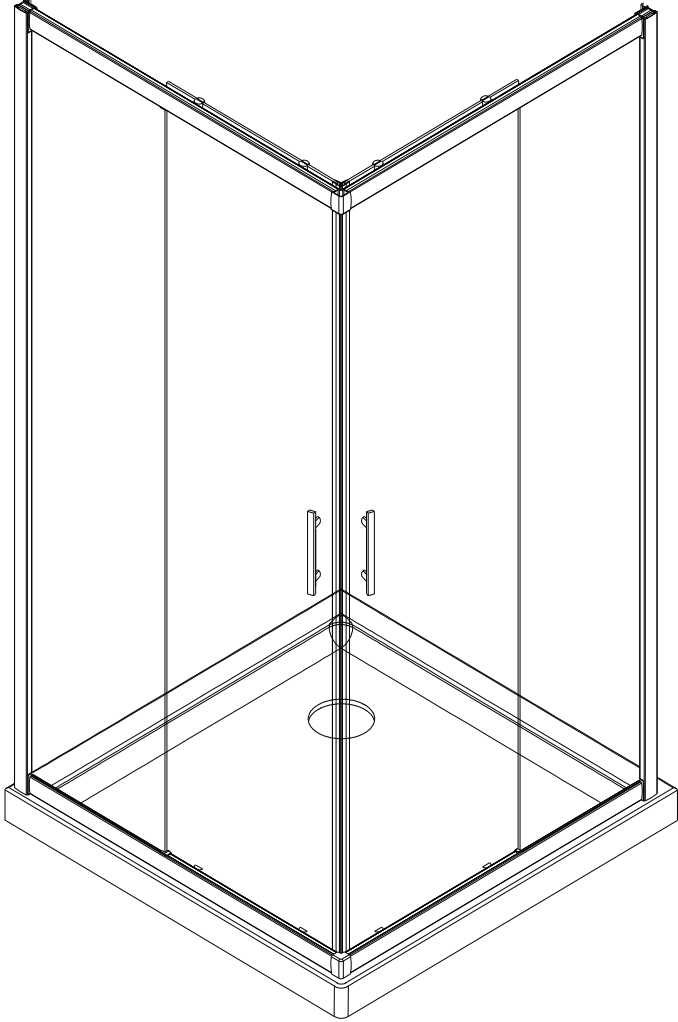

Step 5

DO NOT USE THE ENCLOSURE FOR 24 HOURS AFTER SEALING

Korak 5

TUŠ KABINO NE UPORABLJAJTE 24 UR PO SILIKONIRANJU

Korak 5

NEMOJTE UPOTREBLJAVATI TUŠ KABINU 24 SATA NAKON SILIKONIRANJA

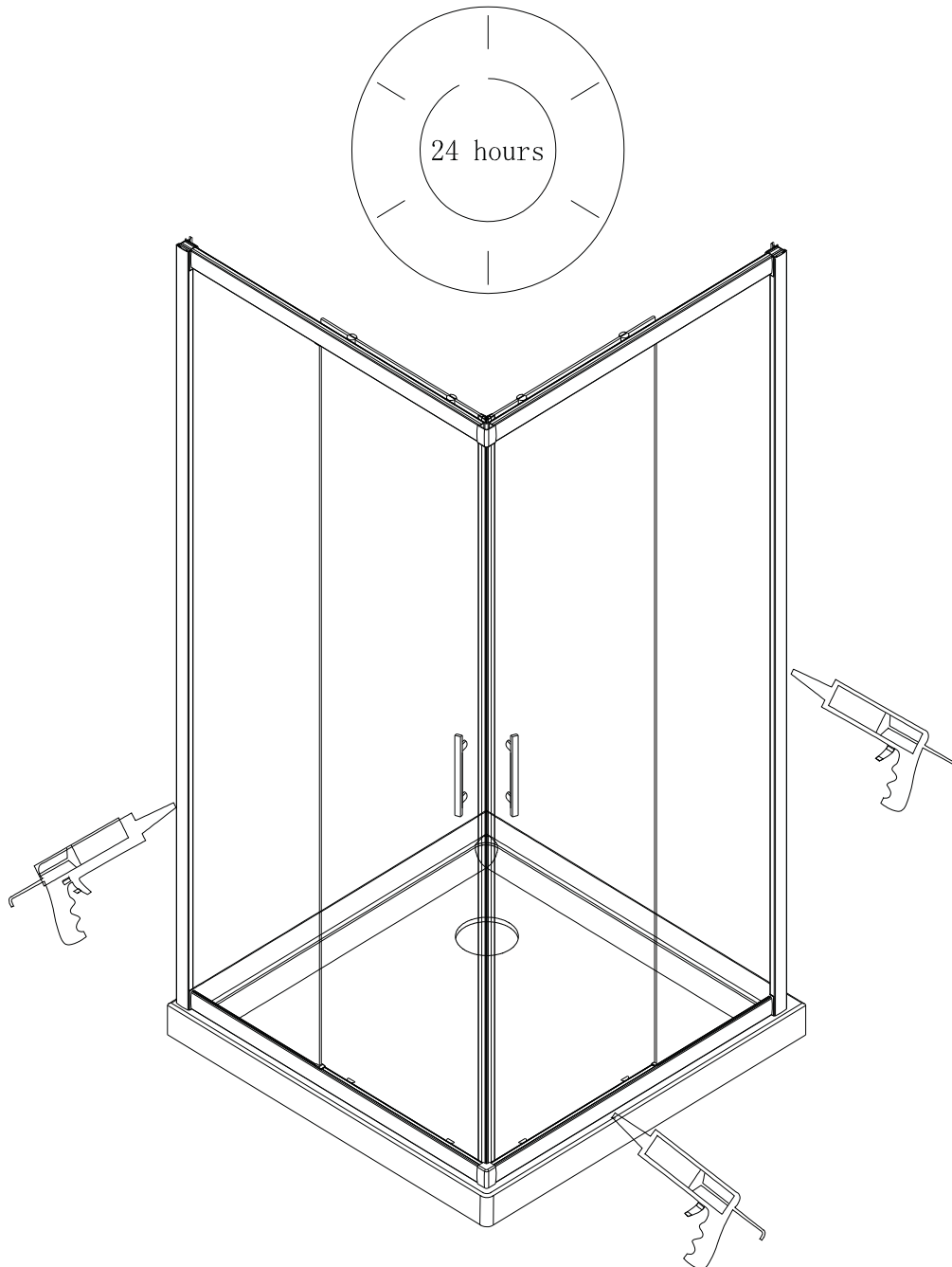

Seal the enclosure only by outside.

TUŠ kabino zatesnite s sanitarnim silikonom samo z zunanje strani.

Kabinu silikonirajte samo sa vanjske strane.

EN CLEANING AND MAINTENANCE

Clean the sundries regularly to prevent the drain from being jammed. Usually, clean the shower enclosure by mop with mild detergent.

Don't clean the shower enclosure with irritant detergent, such as alcohol, gasoline or other chemical cleaner.

Should there be any dirty stains on the shower enclosure, you may clean it by calico with toothpaste, but you need to clean it with water afterwards.

After the installation is completed, if you find there is much noise when the glass door moves, you may add small quantity of lubricant onto the roller wheel, slipping hook and the track.

SL ČIŠČENJE IN VZDRŽEVANJE

Tuš kabino redno vzdržujte in čistite, da bi preprečili nastanek vodnega kamna in težav pri zapiranju.

Tuš kabino čistite z mehko krpo in mehkim čistilnim sredstvom.

Tuš kabino ne čistite z agresivnimi sredstvi kot so alkohol, bencin ali ostala kemijska sredstva. Potem, ko je kabina enkrat postavljena, če pri odpiranju/zapiranju vrata škripajo lahko sredstvo za podmazovanje nanese na valjek kolesa ali profil.

HR ČIŠČENJE I ODRŽAVANJE

Održavajte i čistite svoju kabinu redovito kako bi spriječili nastanak kamenca i problema prilikom zatvaranja.

Čišćenje tuš kabine vršite s mekom krpom i blagim deterdžentom.

Kabinu ne čistite s agresivnim sredstvima kao što su alkohol, benzin ili ostala kemijska sredstva.

Nakon što je kabina postavljena ukoliko prilikom otvaranja/zatvaranja vrata škripe možete sredstvo za podmazivanje staviti na valjak kotača, profil.

Davatelj jamstva:

Fero-Term d.o.o.

Gospodarska ulica 17, 10255 Donji Stupnik

info@fero-term.hr" info@fero-term.hr, +385 1 4555 535

Hrvatska

Središnji ovlašteni servis:

Fero-Term d.o.o.

Gospodarska ulica 17, 10255 Donji Stupnik

servis@fero-term.hr

Servis Dalmacija

Zadar, Ulica 84. Gardijske Bojne HV Termiti 41

servis.dalmacija@fero-term.hr" servis.dalmacija@fero-term.hr

Split, Stobrečka 5

servis.dalmacija2@fero-term.hr" servis.dalmacija2@fero-term.hr

Servis Istra I Kvarner

Rijeka, Kukuljanovo 363

rijeka.servis@fero-term.hr" rijeka.servis@fero-term.hr

Servis Slavonija

Osijek, Gundulićeva 33

osijek.servis@fero-term.hr" osijek.servis@fero-term.hr

VOXORT

JAMSTVENI LIST

UVJETI JAMSTVA

- * Tuš kabine imaju jamstveni rok **5 godina** od datuma kupnje.
- * Usluga jamstva može se obaviti uz priložene dokaze o datumu kupnje ili pečat prodavača u jamstvenom listu.
- * Proizvođač jamči da će proizvod u jamstvenom roku funkcionirati besprijekorno ako korisnik bude postupao u skladu s priloženim uputama.
- * Kaljeno staklo tuš kabina odgovara karakteristikama standarda EN 12150. Na njegovoj površini mogu nastati tanke ogrebotine do dužine 150 mm i mjehurići do promjera 0,75 mm, što nije razlog za reklamaciju. Morate uzeti u obzir udaljenost promatranja 1,5m uz normalno osvjetljenje. Isto vrijedi i za površine aluminijskih profila. Odlučujuću ulogu ima ukupni dojam.
- * Karakteristika kaljenog stakla je velika osjetljivost na kutovima, što u slučaju udarca brzo prouzroči pucanje stakla.
- * Apsolutno brtvljenje kod tuš kabina nije moguće.
- * Silikonski materijali za brtvljenje se sa sredstvima za čišćenje vežu sa zrakom i vodom zbog čega nastane plijesan. Po navodima kemijske industrije ti materijali za brtvljenje nisu otporni na plijesan, zato zbog plijesni nemate pravo na reklamaciju i zamjenu artikla.
- * Pokretne elemente (pante, kotačiće i sl.) po potrebi podmažite sredstvom za podmazivanje (vidi upute za montažu) odnosno ponovo ih poravnajte. Poštujte upute za upotrebu i održavanje priložene uz artikl.
- * Pri intervencijama bez utemeljenih kvarova proizvoda te pri instalaciji ili objašnjavanju upotrebe proizvoda svi se troškovi naplate naručitelju.
- * Specifikacije proizvoda (funkcije i izgled) mogu se promijeniti bez obavijesti. Koristite upute za ugradnju i upotrebu koje su priložene proizvodu.
- * Proizvođač odnosno ovlaštenu servis obvezuje se da će grešku ili nedostatak za koji je utvrđeno da je nastao u proizvodnji otkloniti najkasnije u roku 45 dana od dana zaprimanja jamstvenog lista s opisom nastale greške ako nije drugačije navedeno u ugovoru s kupcem i proizvođačem proizvoda. Prodavač odnosno ovlaštenu servis jamči da će u jamstvenom roku na svoj trošak osigurati uklanjanje kvarova i nedostatka na proizvodu u propisanom roku, uključujući i troškove i prijenosa. Ako uklanjanje greške nije objavljeno u propisanom roku, kupac ima pravo od proizvođača odnosno zastupnika zahtijevati zamjenu reklamiranog proizvoda novim.
- * Jamstvo ne vrijedi za greške pri narudžbi, štetu nastalu prilikom montaže, sitne površinske greške nastale za vrijeme izrade i dijelove koji se s vremenom troše (panti, kotačići, brtve i magnetni profili).
- * Jamstvo ne vrijedi za staklene elemente i za sve elemente koji su bili oštećeni zbog nemara, nepravilne ili nestručne ugradnje, nepravilne ili nenormalne upotrebe, nepravilnog održavanja, ugradnje neovlaštenih osoba, nepravilnog prijevoza, oštećenja zbog udaraca, upotrebe u nenormalnim uvjetima ili je oštećenje prouzročila kvaliteta vode (tvrda voda, kamenac, smeće, mehanički djelići, pijesak)
- * Jamstvo ne vrijedi ako je oštećenje posljedica upotrebe vode temperature više od 55°C, nepravilnog održavanja odgovarajućeg kemijskog sastava vode i kemijske ravnoteže te upotrebe korozivnih ili neodgovarajućih sredstava za čišćenje i dodataka za vodu.
- * Jamstvo ne vrijedi ako je kvar posljedica elementarne nepogode. To su nesreće koje su posljedica prirodne pojave (potres, poplava, požar itd..)
- * Proizvođač ne preuzima odgovornost za povrede osoba i za materijalnu štetu koja nastane posredno ili neposredno zbog nepoštivanja propisa i uputa za instalaciju, upotrebu i održavanje, koje su priložene uz proizvod.
- * Jamstvo ne vrijedi za greške ili oštećenja koje prouzroči opći prijevoznik, monter, korisnik ili druga osoba. Proizvođač ne odgovara za slučajnu ili posljedičnu štetu koja nastane zbog kvara proizvoda (npr. oštećenje tepiha zbog izljeva vode, keramičkih elemenata i sl.)
- * Jamstvo ne vrijedi za odlomljene ili fizički oštećene elemente ako se oštećenje otkrije nakon obavljene instalacije i ugradnje proizvoda. Tik prije konačne ugradnje ponovo obavite vizualni pregled.
- * Pri izradi se koriste različiti materijali, zato se u vanrednim slučajevima pojavljuju minimalne razlike u nijansama boja različitih elemenata. To nije razlog za reklamaciju.
- * U okviru kvarova koji nisu nastali u proizvodnji, potpuna zamjena proizvoda ili produženje garancijskog roka izričito su isključeni.
- * Po isteku jamstvenog roka troškovi zamjene ili popravke idu na račun kupca.
- * Prije montaže provjerite jesu li u omotu svi potrebni sastavni elementi.
- * Montažu izvedite po priloženim uputama.
- * **Upozorenje:** jamstvo ne isključuje prava potrošača koja proizlaze iz odgovornosti proizvođača/prodavača za greške na proizvodu.
- * Područje važenja garancije je na teritoriju Hrvatske.

UPUTE ZA ODRŽAVANJE I ČIŠĆENJE TUŠ KABINE

- * Čišćenje tuš kabina VOXORT je radi ravnih linija i glatkih površina brzo i jednostavno. Potrebno je poštivati sljedeće upute:
 - spomenute proizvode čistite samo tekućim sredstvima za čišćenje pomoću meke krpe jer agresivna sredstva s ostrim česticama oštećuju površinu.
 - budući da voda sadrži veću količinu kamenca koji se nakuplja na površini, izložene dijelove nakon upotrebe preporučljivo je obrisati suhom krpom.

PRIJEDLOZI ZA ODRŽAVANJE I ČIŠĆENJE KROMIRANIH NOSAČA STAKLA

- * Za dugotrajno lijep izgled artikla preporučuje se periodično čišćenje. Dijelove koji su kontaktu s vodom potrebno je obrisati mekom krpom ili krpom od jelenje kože kako bi se spriječilo nakupljanje kamenca. Normalno čistiti tekućim sapunom pomiješanim s vodom.

UPOZORENJE:

Pri čišćenju ne smijete koristiti tekuća sredstva za čišćenje s ostrim djelićima ili sredstva za čišćenje koja sadrže klornu kiselinu, amonijak, aceton, bjelilo, kiselinu za domaću upotrebu, različita sredstva za dezinfekciju, ocat za čišćenje ili grubu spužvicu za čišćenje ili metalnu vunu. Upotreba navedenih sredstava može trajno oštetiti površine. U tom slučaju proizvođač neće priznati svoju odgovornost za oštećenja.

Kamenac i prljavštinu koja se nakuplja oko nosača stakla i ostalih dijelova možete odstraniti mješavinom vode i octa (cca. 10 ml u 1 litru vode) i zatim tekućim sapunom i spužvicom operite elemente te na kraju isperite čistom vodom.

UPOZORENJE:

Kupac vidljiva oštećenja na proizvodu može reklamirati najkasnije u roku 8 dana od dana kupnje. Potrebno je priložiti ovjereni Jamstveni list ili račun. Pri svakom popravku je kupac dužan osigurati odgovarajući pristup za obavljanje popravaka. Proizvođač ne odgovara za eventualne troškove nastale zbog neprimjerenog pristupa kvaru. Proizvođač ne odgovara za štetu zbog nemogućnosti upotrebe pokvarenog proizvoda.

Proizvođač ne priznaje dodatne troškove popravaka za kvarove i oštećenja koja bi bilo moguće ustanoviti, popraviti ili ih izbjeći ako bi kupac prije konačne ugradnje proizvoda obavio vizualni pregled proizvoda.

Prije montaže pregledajte proizvod odnosno sastavne dijelove te njihov sadržaj. Proizvod čistite i održavajte kao što piše u uputama.

UPOZORENJE:

Ako je pravilno montiran proizvod mora funkcionirati besprijekorno.

Ne prihvaćajte ništa manje od toga već kontaktirajte servis ako niste zadovoljni sa funkcioniranjem proizvoda.

ZA MONTAŽU SU POTREBNE DVIJE OSOBE S TIM DA BAREM JEDNA MORA POSJEDOVATI STRUČNO ZNANJE I IMATI ISKUSTVA U MONTAŽI SLIČNIH PROIZVODA. ZA GREŠKE KOJE NASTANU ZBOG NESTRUČNE MONTAŽE PROIZVODA, NEPRAVILNE UPOTREBE I ČIŠĆENJA TE ODRŽAVANJA PROIZVOĐAČ NE PRIZNAJE JAMSTVO.

DAVATELJ JAMSTVA:

Fero-Term d.o.o.
Gospodarska ulica 17, 10255 Donji Stupnik
info@fero-term.hr, +385 1 4555 535
Hrvatska

SREDIŠNJI OVLAŠTENI SERVIS:

Fero-Term d.o.o.
Gospodarska ulica 17, 10255 Donji Stupnik
servis@fero-term.hr

SERVIS DALMACIJA

Zadar, Ulica 84. Gardijske Bojne HV Termiti 41
servis.dalmacija@fero-term.hr

Split, Stobrečka 5
servis.dalmacija2@fero-term.hr

SERVIS ISTRA I KVARNER

Rijeka, Kukuljanovo 363
rijeka.servis@fero-term.hr

SERVIS SLAVONIJA

Osijek, Gundulićeva 33
osijek.servis@fero-term.hr