

**FERO • TERM**

# **Jamstveni list**

## GARANCIJSKI LIST

**Fero-term d.o.o.**

Gospodarska 17,  
Donji Stupnik, Zagreb HR

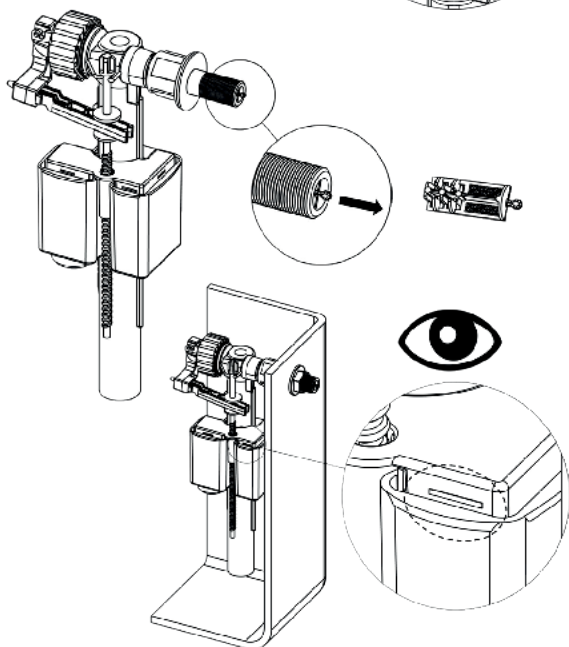
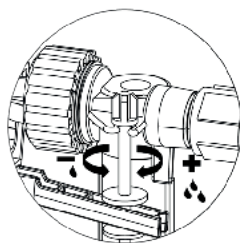
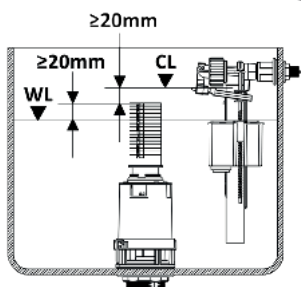
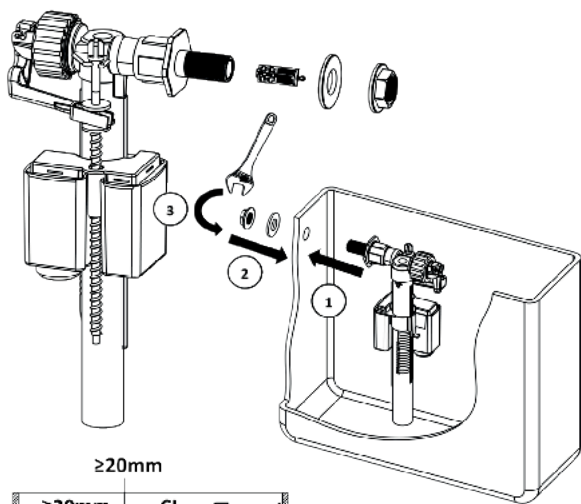

**SPOŠTOVANI!**

Čestitamo in se Vam zahvaljujemo ker ste izbrali proizvod blagovne znamke Concepto. Vrhunski dizajn, izjemna vzdržljivost in dolgotrajnost so katakteristike vseh proizvodov, ki jih lahko najdete v naši ponudbi. Prepričani smo da boste več kot zadovoljni z vašo izbiro. Uporaba Concepto vodnega kotlička je enostavna vendar vas vseeno prosimo da preberete navodila za uporabo in vzdrževanje v tej knjižici.

- Z tem garancijskim listom so pokriti vsi vodni kotlički blagovne znamke Concepto.
- Izdajatelj te garancije za Republiko Hrvaško in Slovenijo je trgovska družba Fero-Term d.o.o., Gospodarska ulica 17, 10255 Donji Stupnik, Hrvaška
- Z tem garancijskim listom trgovska družba Fero-Term d.o.o. vam jamči da bo predmet tega jamstva služil namenu, če boste upoštevali navodila za uporabo, nego ter montažo.
- Z tem garancijskim listom trgovska družba Fero-Term d.o.o. jamči da bo vse morebitne tovarniške napake v garancijskem obdobju brezplačno odpravil naš pooblaščen serviser.
- Centralni pooblaščen serviser za proizvode pokrite z tem garancijskim listom je trgovska družba Fero-Term d.o.o.
- Garancija za vodotesnot vodnega kotlička je 5 let od dneva nakupa artikla, garancija na ostale dele je 2 leti od dneva nakupa.

**V VEDNOST:** Notranji deli narejeni iz gume so potrošni material, njihova obstojnost je odvisna od vzdrževanja in kvalitete same vode in kod taki niso predmet garancije.

- V primeru okvare na proizvodih ki so predmet tega garancijskega lista, se izdajatelj obvezuje da bo artikel popravila v najkrajšem možnem času ampak najkasnej v roku 45 dni. V primeru da se artikla ne bo moglo popraviti v roku 10 delovnih dni, se bo garancijsko obdobje podaljšalo za čas trajanja popravila.

**Garancijski list ne pokriva:**

- Redno preverjanje ter vzdrževanje
- Prilaganje ali menjave za izboljšanje proizvoda ki niso opisane v tehničnih navodilih za uporabo, razen v primeru če za to obstaja soglasje dajatelja garancijskega lista.

SI

**Jamstvo se ne prizna v naslednjih primerih:**

- Brez predložitve originalnega računa ter če se kupec ni držal danih navodil o uporabi artikla
- Če je vzrok za nedelovanje posameznih delov proizvoda vgrajen nestrokovno z strani nepooblaščenega osebe.
- Če je artikel odpiran in servisiran z strani nepooblaščenega osebe
- Če so napake na proizvodu nastale z strani višjih sil kot so: udar strele, električni udar v električni mreži in podobno
- Poškodbe in lomi nastali zaradi nepravilne uporabe, skladiščenje in transporta.
- Če je napaka nastala zaradi napake v sistemu na katerega je artikel priklopljen
- Če je napaka posledica kvalitete vode ter vodnega kamna in ostalih nečistoč.
- Stroške menjave ali servise ki jih ne zajema garancijski list krije kupec sam
- V primeru okvare v garancijskem obdobju se obrnite na prodajalno mesto kjer ste kupili artikel ali kontaktirate naš poblaščen servis.

Garancijski list ne izključuje pravic potrošnika ki izhajajo iz odgovornosti proizvajalca/prodajalca za napake na proizvodu

Področje veljavnosti Garancijskega lista je na območju Hrvaške in Slovenije.

**Centralni servis HR:**

Fero-Term d.o.o.  
Gospodarska ulica 17,  
10255 Donji Stupnik, HR  
servis@fero-term.hr  
Telefon: +385 (1) 4343 116

**Centralni servis SLO:**

Fero-Term – Slovenia  
Kajuhova 32T  
10000 Ljubljana, SLO  
info@fero-term.si  
Telefon: +386 1 5451 530

SI

### **Navodila za uporabo**

Izdelek, ki ste ga kupili je izdelan iz materialov visoke kakovosti, obstojnosti in estetske vrednosti ter ustreza vsem Evropskim standardom.

Materijal, ki je uporabljen v proizvodnji zadovoljuje stroge sanitarne predpise. Odlikuje se z trdo in sijajno površino, ki je prijetna na dotik in se izredno lahko čisti.

Za naše kotličke vode dajemo 5 letno jamstvo in garancijo ter jamčimo za kvaliteto in dolgotrajnost naših proizvodov če se pravilno uporablja.

Da bi ohranili gladkost in sijaj površine, jo perite izključno z ne abrazivnimi sredstvi za čiščenje akrilnih površin. Ne uporabljajte gobic z grobo površino.

Nikakor ne uporabljajte sredstev za čiščenje WC školjke ali druge sanitarne opreme, ker so ta čistila agresivna in vsebujejo klorične in druge kiseline ki lahko poškodujejo površino vodnega kotlička ali notranjih delov.

Funkcionalnost notranjih delov je odvisna tudi od kvalitete vode.

Nabiranje vodnega kamna in nečistoče bo vplivala na delovanje samega vodnega kotlička.

Potrebno je občasno čiščenje notranjosti, odvisno od količine nabiranja vodnega kamna in ostalih nečistoč da bi vaš vodni kotliček nemoteno deloval.



### **OPOZORILO:**

Kupec je dolžan pri prevzemu blaga preveriti, če je blago brez vidnih poškodb, če opazi vidno poškodbo oziroma napako naj takoj o tem obvesti prodajalca pri katerem je kupil artikel.



## POŠTOVANI!

Čestitamo i zahvaljujemo Vam što ste odabrali proizvod robne marke Concepto. Vrhunski dizajn, iznimna izdržljivost i trajnost karakteristike su svih proizvoda koje možete pronaći u našoj ponudi. Sigurni smo da ćete biti i više nego zadovoljni odabirom. Upotreba Concepto vodokotlića je jednostavna, ali Vas ipak molimo da pažljivo pročitate Upute za korištenje i održavanje sadržane u ovoj knjižici.

- Ovim jamstvom pokriveni su vodokotlići robne marke Concepto
- Davatelj jamstva za Republiku Hrvatsku i Sloveniju je trgovačko društvo Fero-Term d.o.o., Gospodarska ulica 17, 10255 Donji Stupnik, HR
- Ovim jamstvom davatelj jamstva trgovačko društvo Fero-Term d.o.o. Vam jamči da će predmet ovog jamstva služiti svrsi bez pogreške ako se budete pridržavali uputa za postavljanje, korištenje i održavanje
- Ovim jamstvom davatelja jamstva trgovačko društvo Fero-Term d.o.o. Vam jamči da će sve eventualne tvorničke kvarove u jamstvenom roku besplatno otkloniti naši ovlaštene serviseri
- Središnji ovlaštene servis za proizvode pokrivenne ovim jamstvenim listom je trgovačko društvo Fero-term d.o.o.,
- Jamstvo za cisternu vodokotlića traje 5 godina od dana kupnje proizvoda. Jamstvo na ostale dijelove je 2 godine

**NAPOMENA:** gumeni dijelovi vodokotlića su potrošna roba, njihova trajnost ovisi samo o održavanju i kvaliteti vode te kao takvi nisu pokriveni ovm jamstvom

- U slučaju kvara na proizvodima koji su predmet ovog jamstva, davatelj jamstva se obvezuje da će isti popraviti u najkraćem mogućem roku, a najkasnije u roku od 45 dana. Ako se proizvod ne može popraviti ili se ne popravi u roku od 45 dana, bit će zamijenjen novim. Ako popravak proizvoda traje duže od 10 dana, jamstvo će se produžiti za vrijeme trajanja popravka.

### Ovo jamstvo ne obuhvaća:

- redovnu provjeru, održavanje uz zamjenu
- prilagođavanje ili promjene za poboljšanje proizvoda za primjenu koje nisu opisane u tehničkim uputama za korištenje, osim ako za te preinake postoji suglasnost davatelja jamstva

### Jamstvo se ne priznaje u slučajevima:

- bez predodjenja originalnog računa i ako se kupac nije



- pridržavao uputa o korištenju proizvoda
- ako je uzrok nefunkcionalnosti pojedinih dijelova proizvoda nestručno postavljanje od strane neovlaštene osobe
  - ako je proizvod otvaran, prepravljn ili popravljan od strane neovlaštene osobe
  - ako su kvarovi na proizvodu nastali djelovanjem više sile kao što su: udar groma, strujni udari u električnoj mreži, elementarne nepogode i slično
  - oštećenja i lomovi nastali zbog nepropisane upotrebe, nepravilnim transportiranjem ili skladištenjem
  - ako je kvar nastao pogreškom u sustavu na koji je proizvod priključen
  - ako je kvar posljedica kvalitete vode te nečistoća i/ili kamenca iz nje

Ovo jamstvo ne umanjuje zakonska prava potrošača važeća u Republici Hrvatskoj.

Troškove zamjene ili popravka proizvoda koje ne obuhvaća ili se ne priznaje ovim jamstvom snosi kupac.

Ako u jamstvenom roku bude potreban popravak proizvoda, molimo Vas da se savjetujete s prodavateljem koji Vam je prodao proizvod ili kontaktirajte naš servis na dolje navedene brojeve i adrese.

Upozorenje. Garancija ne isključuje prava potrošača koja proizlaze iz odgovornosti proizvođača/prodavača za greške na proizvodu.

Garancija vrijedi na teritoriju republike Hrvatske.

### **Ovlašteni servisi:**

Gospodarska ulica 17, 10255 Donji Stupnik, HR  
Telefon: +385 (1) 4343 116, Faks: +385 (1) 5495 025

Ulica 84. Gardijske bojne HV "Termiti" 41, 23000 Zadar, HR  
Mob. +385 (0) 91 650 8202  
servis.dalmacija@fero-term.hr

Stobrečka 5, 21000 Split, HR  
Mob. +385 (0) 99 467 7766  
servis.dalmacija2@fero-term.hr



## **Upute za korištenje**

Proizvod koji ste upravo kupili, proizveden je korištenjem materijala visoke kvalitete, postojanosti i estetske vrijednosti u skladu s europskim normama.

Materijal koji je korišten u proizvodnji zadovoljava stroge sanitarne propise, a odlikuje se tvrdom i sjajnom površinom, ugodan je na dodir i lako se čisti.

Za naše vodokotliče dajemo jamstvo 5 godina, čime jamčimo kvalitetu i dugotrajnost naših proizvoda uz ispravno korištenje.

Da biste sačuvali glatkoću i sjaj površine, perite ih isključivo ne abrazivnim sredstvima za čišćenje akrilnih površina (tekući deterdženti bez granulata) i nemojte upotrebljavati spužvice grubih površina.

Nikako nemojte koristiti sredstva za čišćenje WC školjke ili druge sanitarne opreme, jer su ta sredstva agresivna, sadrže klorovodičnu i druge kiseline koje mogu oštetiti površinu vodokotliča ili unutarnje dijelove.

Funkcionalnost unutarnjih dijelova ovisi o kvaliteti vode. Nakupljanje kamenca i nečistoće iz vode uzrokovati će probleme sa radom. Potrebno je periodičko čišćenje unutrašnjosti zavisno o količini kamenca i/ili nečistoća kako bi se osigurao nesmetan rad.



### **UPOZORENJE:**

Kupac mora prilikom preuzimanja utvrditi postojanje vidljivih oštećenja na proizvodu te ista odmah prijaviti trgovcu od kojeg kupuje proizvod.