

Rev. 11/2023

## **SERIJA 3699**

### **MP1**

Magnetski filtar separator  
priljavštine za toplinske crpke.

# SERIJA 3699 MP1

Magnetski filtar separator prljavštine za toplinske crpke.

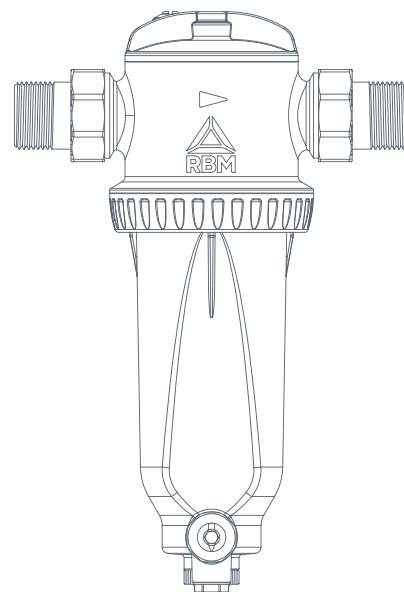

**+** Uklanja sve nečistoće

Samočisteći

Izvrzne hidrauličke odlike

Produljuje životni vijek toplinskih crpki

Djeluje antikorozivno

Osigurava učinkovitost sustava

U kompletu s integriranim zapornim uređajem i odvodnim ventilom

## PROIZVODNI ASORTIMAN

Kod	Dimenzija	Priključci
 3699.06.00	G 1"	M UNI-EN-ISO 228
3699.07.00	G 1"1/4	M UNI-EN-ISO 228

## PROIZVODNI ASORTIMAN - OPREMA

Kod	Dimenzija	Priključci
 3815.00.00	–	Izolacijski omotač
 3773.07.00	G 1"1/4F-1"1/4F	Ravna, okretna, dvostruka spojnica
 3773.07.10	G 1"1/4F-1"1"1/4F	Ravna, okretna, dvostruka spojnica
 3773.07.20	G 1"1/4F-1"1"1/4M	Kuglasta zakrivljena spojnica
 812.26.50 812.32.50	1"1/4F - 26x3 1"1/4F - 32x3	Prešana spojnica za višeslojnu cijev 26 i 32 - ravna brtva okretne matice, navoj za plin

### OPIS

MP1 tvrtke RBM omogućuje rješavanje problema sustava zbog prisutnosti čestica, posebno pijeska, i hrđe koja nastaje kao posljedica korozije i inkrustacije tijekom normalnog rada sustava.

### NAČELO RADA

Svojim djelotvornim i stalnim djelovanjem magnetski filtar skuplja sve nečistoće prisutne u sustavu, sprječavajući njihovu cirkulaciju unutar njega, čime se izbjegava trošenje i oštećenje svih komponenti koje čine sam sustav.

Nečistoće zaustavljene filtrom nakupljaju se na dnu istog, sve dok otvor posebnog odvodnog ventila ne omogući izbacivanje.

## UPORABA

Preporuča se ugradnja **MP1** na povratni krug, na ulazu toplinske crpke, kako bi se zaštitilo od svih nečistoća prisutnih u sustavu, posebno u fazi pokretanja.

Važno je poštivati smjer koji pokazuje strelica na tijelu kako bi se osigurala bolja izvedba djelovanja filtriranja.



## UPOZORENJA:

Ovaj filter **sadrži snažan magnet i jaka magnetska polja su prisutna unutar filtra.**

Preporučujemo da osobe sa srčanim stimulatorima ostanu na sigurnoj udaljenosti tijekom rada i/ili održavanja filtera. Obratite pozornost na korištenje elektroničke opreme u blizini magneta, kako biste izbjegli ugrožavanje njihovog rada.

## STUPANJ FILTRACIJE

**MP1** uklanja sve magnetske i nemagnetske čestice koje mogu oštetiti instalaciju tijekom prvog dana rada. Kontinuirani prolazak fluida kroz filter tijekom normalnog rada sustava u koji je ugrađen postupno dovodi do potpunog uklanjanja prljavštine.

## KONSTRUKCIJSKE ZNAČAJKE

<b>Tijelo:</b>	Poliamid PA66 + 30 % FV
<b>Filtarski uložak:</b>	Nehrđajući čelik AISI 304
<b>Vodne brtve:</b>	Elastomer
<b>Magnet:</b>	Neodimij REN35 B = 11.000 gaussa
<b>Priključci:</b>	MM UNI-EN-ISO 228

## TEHNIČKE ZNAČAJKE

<b>Kompatibilni fluid:</b>	Voda, voda + glikol
<b>Maks. radni tlak:</b>	6 bara
<b>Maks. tlak tijekom održavanja:</b>	3 bara
<b>Radna temperatura:</b>	0 + +70 °C
<b>Maks T (najviše jedan sat):</b>	90 °C
<b>Stupanj filtracije:</b>	800 µm

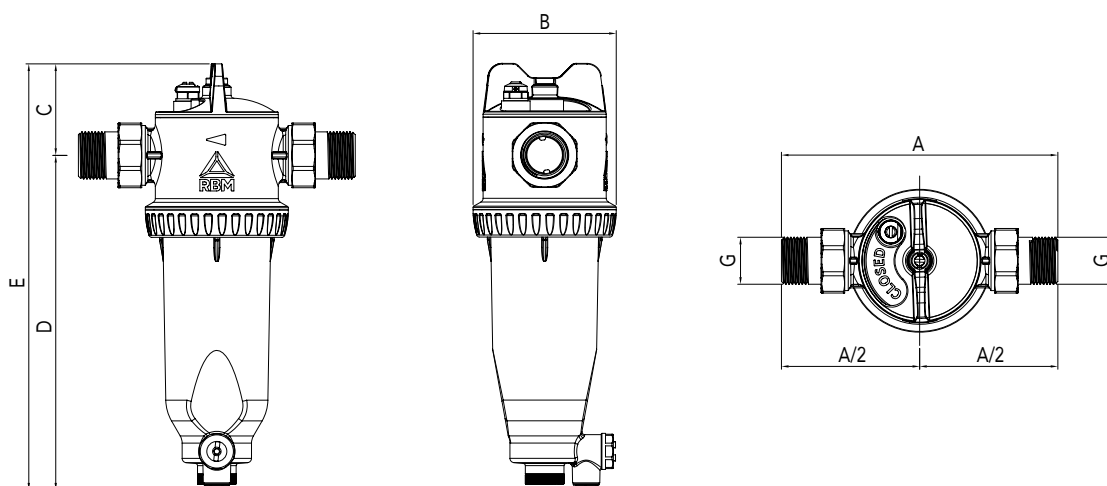

Kod	G Dimenzija	A [mm]	B [mm]	C [mm]	D [mm]	E [mm]
3699.06.00	1"	193,6	100	51	234	285
3699.07.00	1"1/4	193,6	100	51	234	285

## ZNAČAJKE DINAMIKE FLUIDA

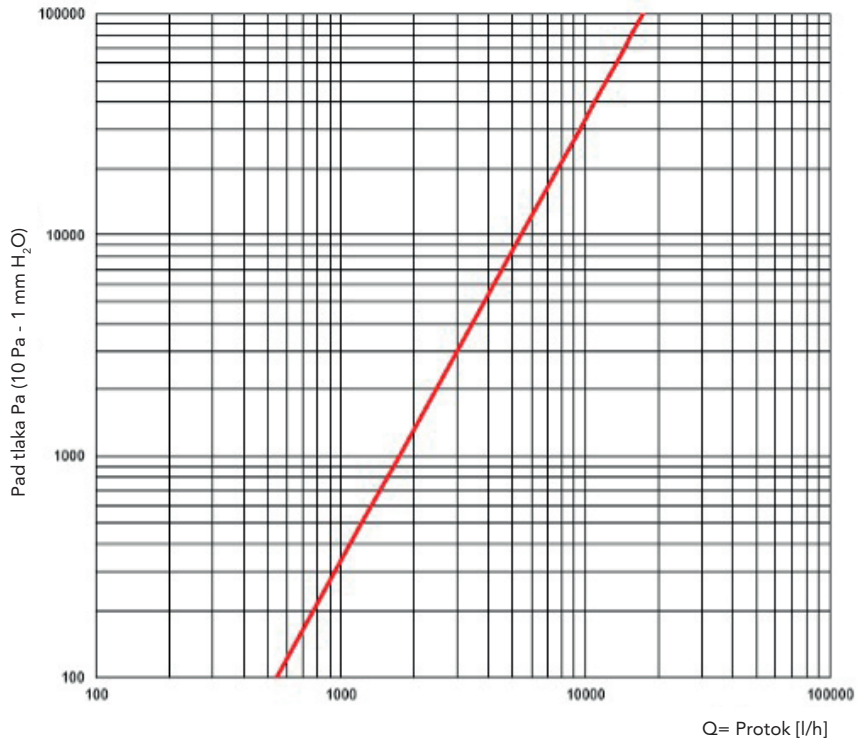

Dimenzija	Kv [l/h]
1"	17 300
1" 1/4	17 300

### NAČELO RADA

Fluid unaprijed određenim putem prolazi kroz mrežice uložka i ulazi u komoru za filtriranje.

U toj komori za filtriranje se voda napunjena nečistoćama podvrgava temeljitoj filtraciji zahvaljujući zajedničkom djelovanju:

- filtrirajućeg uložka
- magneta
- posebno dizajniranog dijela komore za filtriranje

Nagli prijelaz u promjeru dijelova filtera (filtracijska komora ima mnogo veći promjer od kanala), usporavanje kretanje tekućine, a posljedično i brzinu čestica.

Čestice se sudaraju s mrežicama filtarskog uložka i dodatno usporavaju njihovo kretanje.

Teže čestice talože se prema dolje pod djelovanjem gravitacije, koja prevladava nad silom povlačenja.

Magnet, smješten unutar cilindra postavljenog u središtu komore za filtriranje, privlači sve nečistoće s magnetskim značajkama.

**Na taj način se uklanjaju sva magnetska (ostaci željeza) i nemagnetska (alge, mulj, pijesak itd.) onečišćenja koja su prisutna u sustavu.**

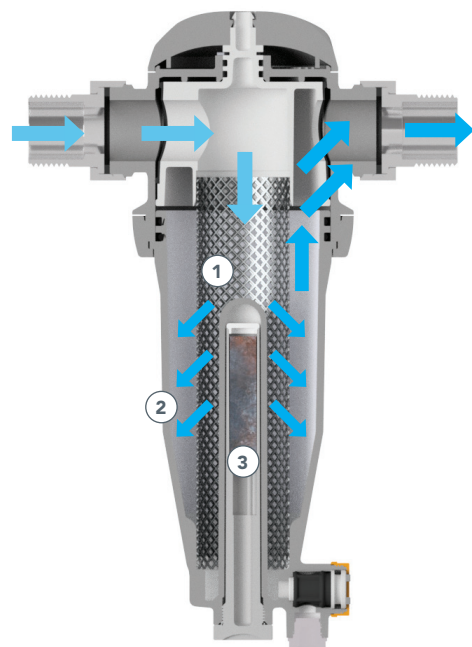

➔ ➔  
Filtrirana voda Prljava voda

- 1 Filtarski uložak
- 2 Komora za filtriranje
- 3 Magnet

## UGRADNJA

Preporuča se ugradnja **MP1** na povratni krug, na ulazu toplinske crpke, kako bi se zaštitio od svih nečistoća prisutnih u sustavu, posebno u fazi pokretanja.

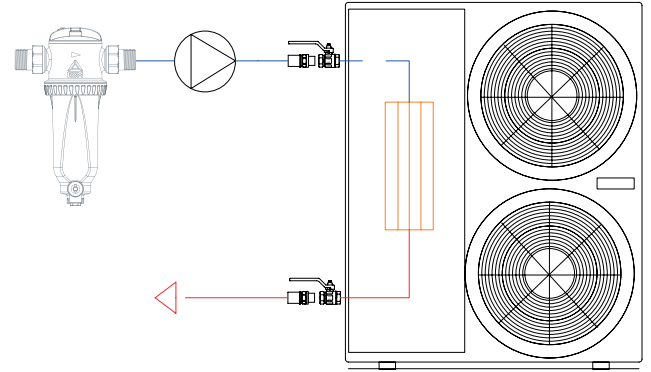

Važno je **poštivati smjer koji pokazuje strelica** na tijelu kako bi se osigurala maksimalna izvedba djelovanja filtriranja.

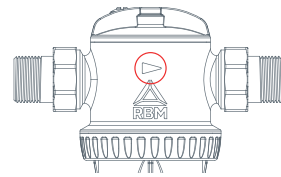

**MP1** se mora ugraditi sa slavinom za odvod nečistoća **okrenutom prema dolje**.

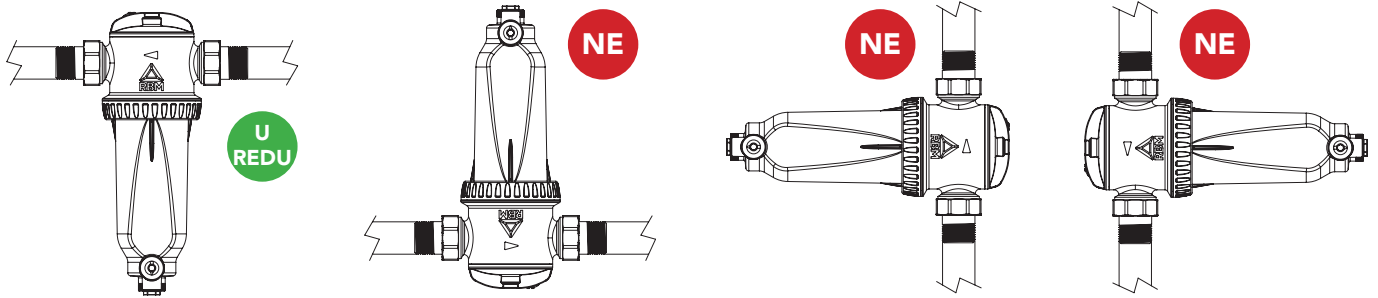

U gornjem dijelu filtera nalazi se ručni 1/4" ventil za ispuštanje zraka. On se može koristiti za uklanjanje zraka koji nije istisnut tijekom faze punjenja ili mikro mjehurića koji nastaju kao rezultat procesa koji se javljaju tijekom normalnog rada sustava.

## ZAHVATI ODRŽAVANJA BEZ RASTAVLJANJA FILTRA

Uložak se može očistiti izvlačenjem magneta ili, alternativno, potpunim odvijanjem tijela držača uložka/magneta. Prije čišćenja MP1 provjerite je li radno okruženje sigurno.

Tvrtka RBM preporučuje da se **toplinska crpka isključi i da se sustav ohladi na sobnu temperaturu** prije početka bilo kakvog održavanja, kako bi se izbjegle opekline.



Isključite crpku. Odvijte čep za odvod.



Otvorite odvodni ventil kako biste smanjili tlak u sustavu (5 sekundi) i ponovno zatvorite. Koristite posudu za sakupljanje vode u odvodu.

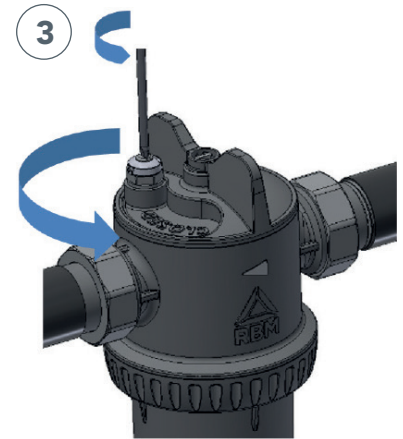

Zatvorite filter okretanjem gumba. Otvorite ventil za ispuštanje zraka pomoću odvijača kako biste izbjegli učinak vakuuma tijekom pražnjenja.



Odvijte magnet i izvadite ga. Odložite magnet na čistu površinu.



Otvorite odvod. Prljavština unutar filtra koju magnet više ne privlači bit će transportirana vani protokom vode u odvodu. Koristite spremnik za prikupljanje od najmanje 1 l.

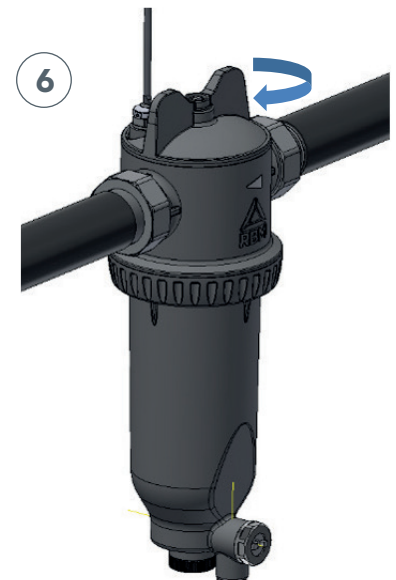

Zatvorite odvod. Ponovno postavite sivi sigurnosni čep. Ponovno postavite magnet. Okrenite gumb u otvoreni (open) položaj. Pokrenite crpku. Na kraju, nakon što ste isпусти mali zrak, zatvorite ventil za ispuštanje zraka.

## ZAHVATI ODRŽAVANJA RASTAVLJANJEM FILTRA

Uložak se može očistiti izvlačenjem magneta ili, alternativno, potpunim odvijanjem tijela držača uložka/magneta. Prije čišćenja MP1 provjerite je li radno okruženje sigurno.

Tvrtka RBM preporučuje da se **toplinska crpka isključi i da se sustav ohladi na sobnu temperaturu** prije početka bilo kakvog održavanja, kako bi se izbjegle opekline.



Isključite crpku. Odvijte čep za odvod.



Otvorite odvodni ventil kako biste smanjili tlak u sustavu (10 sekundi) i ponovno zatvorite. Koristite posudu za sakupljanje vode u odvodu.

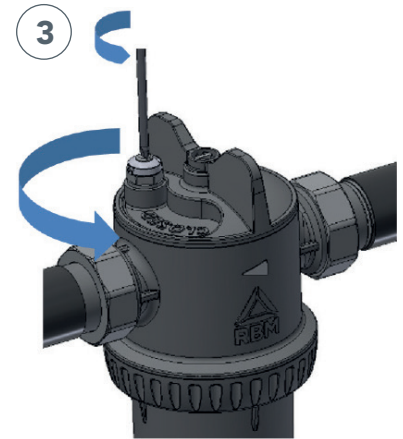

Zatvorite filter okretanjem gumba. Otvorite ventil za ispuštanje zraka pomoću odvijača kako biste izbjegli učinak vakuuma tijekom pražnjenja.



Otvorite odvod i ispraznite od vode sadržane unutra. Koristite spremnik za prikupljanje od najmanje 1 l.

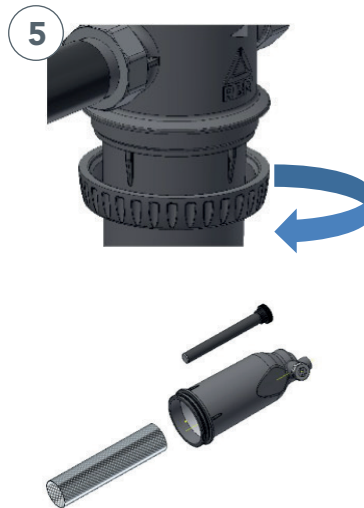

Odvijte prstenastu maticu. Otkaçite tijelo. Izvadite magnet (spremite ga na čisto mjesto). Izvadite uložak od nehrđajućeg čelika. Operite tijelo i uložak pod mlazom tekuće vode.

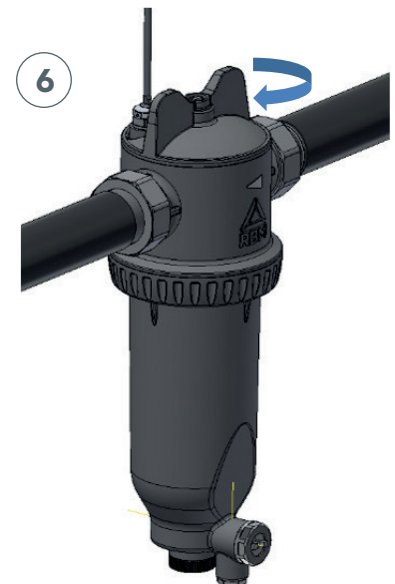

Ponovno postavite tijelo i zategnite prstenastu maticu. Zatvorite odvod. Ponovno postavite sivi sigurnosni čep. Ponovno postavite magnet. Okrenite gumb u otvoreni (open) položaj. Pokrenite crpku. Na kraju, nakon što ste ispustili malo zraka, zatvorite ventil za ispuštanje zraka.

## STAVKE SPECIFIKACIJA

### SERIJA 3699

Magnetski filtar separator prljavštine, samočisteći za toplinske crpke, model **MP1**. Tijelo od plastičnog polimera. Ojačani filtarski uložak od nehrđajućeg čelika AISI 304. Elastomerne vodene brtve. Navojni spojevi MM UNI-EN-ISO 228. Radni tlak maks. 6 bara. Radna temperatura 0 + +70 °C. Neodimijski magnet B = 11.000 gausa. Stupanj filtracije 800 µm. Uklanja sve nečistoće; izvrsne hidraulične značajke; produljuje vijek trajanja toplinskih crpki; bori se protiv korozije; jamči učinkovitost sustava; u kompletu s integriranim zapornim uređajem i kuglastim ventilom za odvod. Dostupna dimenzija 1" - 1" 1/4.

*Tvrtka RBM spa zadržava pravo na poboljšanja i izmjene opisanih proizvoda i povezanih tehničkih podataka u bilo koje vrijeme i bez prethodne najave. Informacije i slike sadržane u ovom dokumentu namijenjene su isključivo u informativne svrhe i nisu obvezujuće i ni u kojem slučaju ne izuzimaju korisnika od pozornog poštivanja važećih propisa i pravila dobre prakse.*