

VOXORT

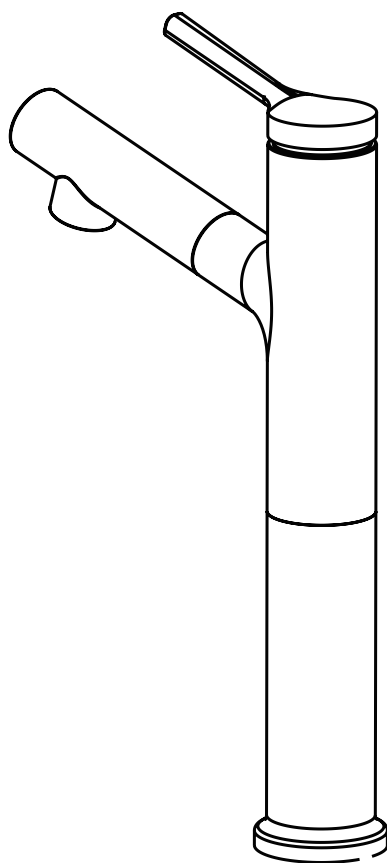

(HR) Upute za montažu, čišćenje i održavanje



**UPUTE ZA MONTAŽU,
ČIŠĆENJE I ODRŽAVANJE**

Montaža

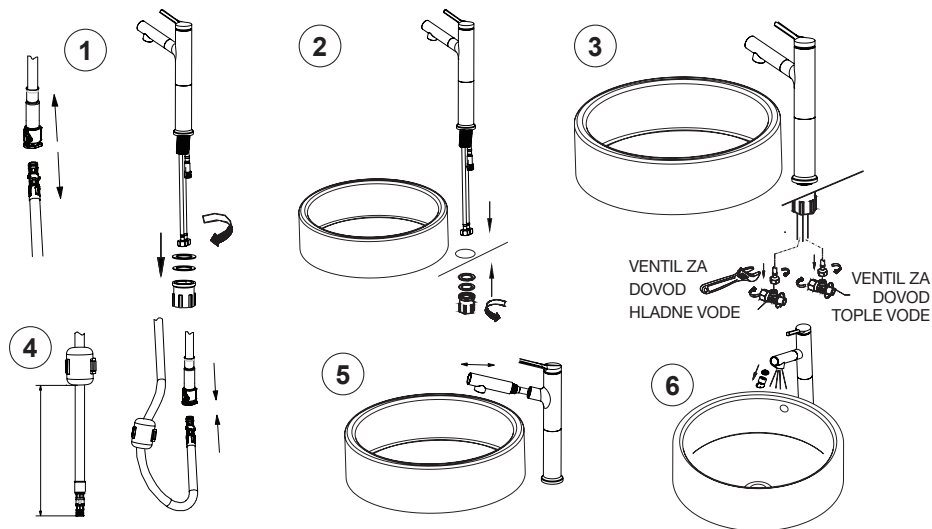

*poziciju postavljanja utega prilagodite svojim potrebama

- 1 Kako je prikazano odspojite izvlačno crijevo tuša miješalice kao na slici i odvijte crnu plastičnu maticu. Također odvojite i stavite sa strane i bijelu plastičnu podlošku i crnu gumenu podlošku.
- 2 Kako je prikazano na slici 2 umetnite miješalicu u rupu za montazu i vratite bijelu plastičnu podlošku i crnu gumenu podlošku te učvrstite sa crnom plastičnom maticom.
- 3 Prije spajanja miješalice zatvorite u zidu ventile za dovod vode (tope i hladne). Pažljivo spojite crijeva miješalice na odgovarajući ventil (slika 3).
- 4 Prije završnog spajanja miješalice postavite uteg na izvlačno crijevo tuša miješalice i učvrstite. Spojite izvlačno crijevo tuša miješalice sa miješalicom (slika 4).
- 5 Prije puštanja miješalice u upotrebu provjerite potezanjem izvlačnog crijeva miješalice da li je sve u redu. Otvorite ventile za dovod tople i hladne vode te provjerite da li negdje curi voda.
- 5 Pustite vodu te provjerite da li je protok vode na svim izljevnim mjestima nesmetan. Ukoliko je sve u redu možete nesmetano koristiti svoju miješalicu.

Preporuka za čišćenje

Kako bi Vaš proizvod bio čist i sjajan, slijedite upute niže navedene:

- Prati sa čistom vodom i suhom mekanom krpom.
- U slučaju većih nečistoća čistiti sa blagim deterdžentom ili sredstvima za čišćenje miješalica preporučenom od proizvođača.
- Ne smiju se koristiti sredstva koja sadrže solnu i/ili octenu kiselinu, mravlju kiselinu, klorno bijelilo sredstva za ribanje i poliranja, i slična sredstva, jer se njima mogu izazvati teška oštećenja.
- Abrazivna sredstva, kao sredstva za ribanje, grube spužve i krpe od mikro-vlakna, tekuća sredstva sa zncima također se ne smiju koristiti.
- Sredstva za čišćenje koristite i dozirajte po uputama proizvođača. Posebno treba pripaziti da sredstvo ne ostaje predugo da djeluje kako ne bi došlo do oštećenja na proizvodu.
- Sredstva za čišćenje se nikako ne smiju međusobno miješati.
- Spriječite stvaranje naslaga kamenca redovitim premjerenim čišćenjem (pogotovo perlatore).
- Priilikom nanošenja sredstva za čišćenje, nemojte sprej prskati direktno na armature, već samo na krpu za brisanje budući da stine kapljice prskanjem mogu prodirjeti u otvore i tako ih oštetiti.
- Nakon čišćenja je neophodno ispiranje s dovoljnom količinom čiste vode, kako bi se potpuno uklonile preostale naslage sredstva za čišćenje.
- Zabranjeno je koristiti parne čistače, jer visoke temperature mogu oštetiti proizvod.

Važne upute

Sva sredstva za njegu tijela i kose mogu prouzročiti razna oštećenja miješalica i pribora. I ovdje vrijedi isto pravilo. Površine koje su već oštećene upotrebom sredstava za čišćenje podliježu nastanku još većih oštećenja.



SASTAVNE DIJELOVE S OŠTEĆENOM POVRŠINOM POTREBNO JE ZAMIJENITI, KAKO NE BISTE BILI IZLOŽENI OPASNOSTI OD OZLJEDA.

Firma Fero-Term kao uvoznik ne preuzima odgovornost i jamstvo za oštećenja koja nastaju neprimjernim korištenjem i održavanjem.

SREDIŠNJI OVLAŠTENI SERVIS

Fero-Term d.o.o.
Gospodarska ulica 17
10255 Donji Stupnik
servis@fero-term.hr

SERVIS DALMACIJA

Zadar, Ulica 84. Gardijske Bojne HV Termiti 41
servis.dalmacija@fero-term.hr
Split, Stobrečka 5
servis.dalmacija2@fero-term.hr

SERVIS ISTRA I KVARNER

Rijeka, Kukuljanovo 363
rijeka.servis@fero-term.hr

SERVIS SLAVONIJA

Osijek, Gundulićeva 33
osijek.servis@fero-term.hr

Jamstveni list

Jamstveni rok na miješalice je 5 godina od dana prodaje. Za tuš sisteme, termostatske i senzorske miješalice je 2 godine. Na potrošne dijelove (perlatori, brtve, crijeva, kartuše, slušalice, ruže, termostate, senzore, magnetne ventile) je jamstveni rok 12 mjeseci od dana prodaje. Sanitarna armatura je namijenjena za ugradnju u visokotlačne sustave radnog pritiska do 6 bara i temperature 80 °C, kod višeg pritiska potrebno je pritisak reducirati.

Dovodne vodovodne cijevi trebaju prije montaže biti dobro ispravne (naročito u novogradnji!) Proizvod će raditi, naravno ako se budu poštovala upute za ugradnju i održavanje.

Moguće greške i nedostaci za vrijeme trajanja garantnog roka biti će uklonjeni najkasnije u zakonskom roku. Ako nije moguće proizvod popraviti prodavač će ga po želji kupca zamijeniti novim. Jamstvo važi samo uz predočenje originalnog računa o kupovini.

Garancija ne vrijedi:

- Za oštećenje i mehaničke kvarove
- Za kvarove nastale zbog nestručnog i nebrzičljivog rukovanja sa proizvodom
- Za kvarove nastale djelovanjem vanjskim uvjetima (visoke temperature, smrzavanje, itd.)
- Ako se kupac nije pridržavao uvjeta iz priloženih uputa za montažu, rad i održavanje proizvoda
- Ako je sa proizvodom rukovala nestručna osoba ili je bio ugrađen neoriginalan dio
- Ako su oštećenja ili problem sa radom uzrokovani kvalitetom vode (kamenac, nečistoće)



**NAVODILA ZA MONTAŽO
IN ČIŠČENJE**

Montažo

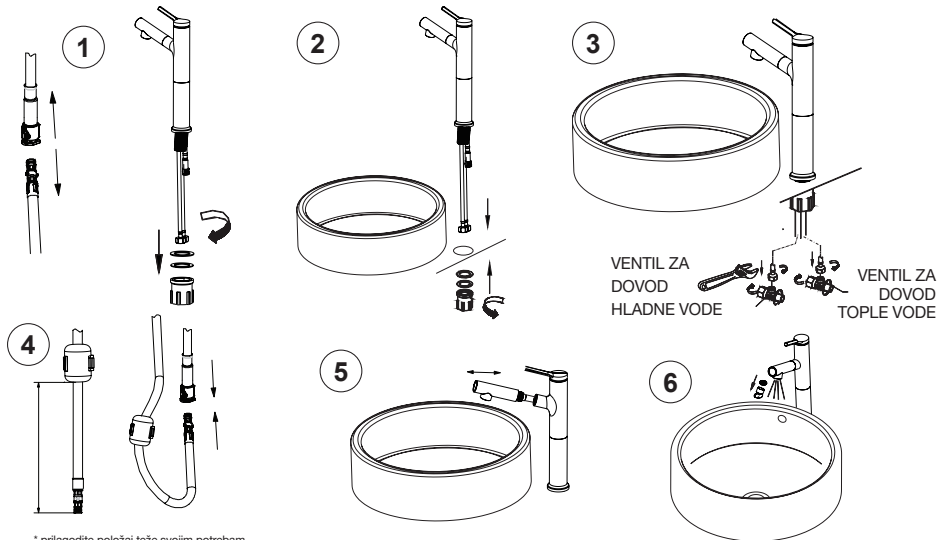

* prilagodite položaj teže svojim potrebam

- 1 Kot je prikazano, odklopite cev za prho armature, kot je prikazano, in odvijte črno plastično matico. Ločite in odložite tako belo plastično podložko kot črno gumijasto podložko.
- 2 Kot je prikazano na sliki 2, vstavite armaturo v luknjo za montažo in vrnite belo plastično podložko in črno gumijasto podložko ter jo pritrdite s črno plastično matico.
- 3 Pred priključitvijo armature zaprite ventile za dovod vode (tople in hladne) v steni. Previdno priključite cevi armature na ustrezen ventil.
- 4 Pred dokončno namestitvijo armature položite utež na izvlečno cev armature in jo pritrdite. Priključite izvlečno cev armature na armaturo.
- 5 Pred uporabo armature, se prepričajte, da je vse v redu, tako da izvlečete izvlečno cev armature. Odprite ventile za dovod tople in hladne vode in preverite, ali voda pušča.
- 5 Izpustite vodo in preverite, ali je pretok vode na vseh izhodih neoviran. Če je vse v redu, lahko brez težav uporabljate armaturo.

Priporočilo za čiščenje

Če želite, da bo vaš izdelek čist in sijoč, sledite spodnjim navodilom.

- Operite s čisto vodo in suho mehko krpo.
- V primeru večjih nečistoč očistite z blagim detergentom ali čistilom, ki ga priporoča proizvajalec.
- Izdelkov, ki vsebujejo klorovodikovo in / ali očetno kislino, mravljično kislino, belilo klora, sredstva za čiščenje in poliranje ter podobna sredstva, ne smete uporabljati, saj lahko povzročijo hude poškodbe.
- Tudi abrazivnih sredstev, kot so sredstva za čiščenje, grobe gobe in krpe iz mikrovlaknen, ne smete uporabljati.
- Uporabljajte in odmerjajte čistilna sredstva v skladu z navodili proizvajalca. Še posebej je treba paziti, da izdelek ne ostane predolgo, da ne bi poškodoval izdelka.
- Čistilnih sredstev nikoli ne smete mešati med seboj.
- Z rednim temeljitim čiščenjem (zlasti aeratorjev) preprečite nastanek vodnega kamna.
- Pri nanašanju čistilnega sredstva ne pršite neposredno na okovje, ampak samo na krpo za brisanje, saj lahko trdne kapljice prodrejo v odprtine z brizganjem in jih tako poškodujejo.
- Po čiščenju morate izpirati z zadostno količino čiste vode, da popolnoma odstranite ostanke čistilnega sredstva.
- Prepovedano je uporabljati parne čistilce, saj lahko visoke temperature poškodujejo izdelek.

Pomembna navodila

Vsi izdelki za nego telesa in las lahko povzročijo različne poškodbe armatur in dodatkov. Enako pravilo velja tukaj. Površine, ki so bile že poškodovane z uporabo čistilnih sredstev, so še bolj lahko poškodujejo.



KOMPONENTE S POŠKODOVANO POVRŠINO JE POTREBNO ZAMENJATI, DA NE BI BILI IZLOŽENI TVEGANJU POŠKODB.

Podjetje Fero-Term kot uvoznik ne prevzema odgovornosti in jamstva za škodo, nastalo zaradi nepravilne uporabe in vzdrževanja.

SERVIS:

Fero-Term
Kajuhova 32T,
1000 Ljubljana

+386 1 5451 530
info@fero-term.si

GARANCIJSKI LIST za vse Voxort i Aquaprestigio armature

Garancijski rok za armature je 5 let od datuma prodaje. Za tuš sisteme, termostatske in senzorske armature je 2 leti. Potrošni deli (aeratorji, tesnila, cevi, kartuše, slušalke, vrtnice, termostati, senzorji, elektromagnetni ventili) imajo garancijsko dobo 12 mesecev od datuma prodaje. Sanitarna armatura je namenjena vgradnji v visokotlačne sisteme z obratovalnim tlakom do 6 barov in temperaturo 80 °C, pri višjih tlakih je treba znižati tlak. Pred namestitvijo morajo biti vodovodne cevi v dobrem stanju (zlasti pri novogradnjah!) Izdelek bo seveda deloval, če upoštevate navodila za namestitev in vzdrževanje. Morebitne napake in pomanjkljivosti v garancijskem roku bodo odpravljene najkasneje v zakonskem roku. Če izdelka ni mogoče popraviti, ga bo prodajalec na zahtevo kupca zamenjal z novim. Garancija velja le ob predložitvi originalnega računa o nakupu.

Garancija ne velja:

- Za poškodbe in mehanske okvare
- Za napake, ki so posledica nestrokovnega in neprevidnega ravnanja z izdelkom
- Za okvare, ki jih povzročijo zunanji pogoji (visoke temperature, zmrzovanje itd.)
- Če kupec ni upošteval pogojev iz priloženih navodil za namestitev, delovanje in vzdrževanje izdelka
- Če je z izdelkom ravnala nekvalificirana oseba ali pa je bil nameščen neoriginalni del
- Če je škoda ali problem pri delovanju posledica kakovosti vode (vodni kamen, umazanija)

VOXORT
and water is so amazing



**INSTALLATION, CLEANING
& MAINTENANCE
INSTRUCTIONS**

Installation

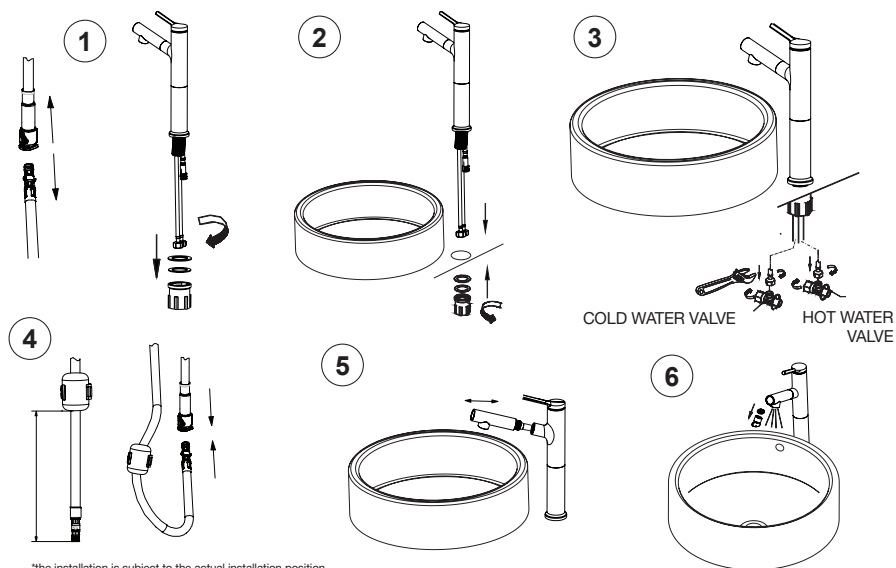

*the installation is subject to the actual installation position

- 1 As shown in figure 1, unplug the quick opening connector and unscrew the black barrel. Remove the white plastic pad and black rubber pad.
- 2 As shown in figure 2, insert the tap into the mounting hole and lock the tap.
- 3 As shown in figure 3, close the hot and cold water corner valve and tap the hot and cold water. The water inlet hoses are connected to the angle valve and the faucet body respectively.
- 4 As shown in figure 4, first clamp the counterweight on the tube according to the specified position. And clamping. Insert the pull tube into the outlet quick connector.
- 5 As shown in figure 5, pull test is conducted after installation. Use only if there is no jam.
- 6 As shown in figure 6, open the tap switch to check each connection part. The installation is complete.

