

TERMA
AIR



BENUTZERHANDBUCH

G668638 Terma Air Comfort Wave
Ventilator

Lesen und bewahren Sie diese Anweisungen auf.

Achtung: Die Abbildungen in der Anleitung sind allgemein gehalten.

WARNUNG

1. Um das Risiko eines Stromschlags oder einer Verletzung zu verringern, stellen Sie sicher, dass das Gerät ausgeschaltet („OFF“) und vom Stromnetz getrennt ist, bevor Sie es reinigen.
2. Lassen Sie den Ventilator nicht unbeaufsichtigt laufen.
3. Falls das Netzkabel beschädigt ist, muss es vom Hersteller, einem autorisierten Kundendienst oder einer ähnlich qualifizierten Person ersetzt werden, um Gefahren zu vermeiden.

SICHERHEITSHINWEISE

Bei der Verwendung elektrischer Geräte sollten immer grundlegende Vorsichtsmaßnahmen getroffen werden, um das Risiko von Bränden, Stromschlägen und Verletzungen zu minimieren, darunter:

1. Stecken Sie niemals Finger, Stifte oder andere Gegenstände durch das Schutzgitter, während der Ventilator in Betrieb ist.
2. Ziehen Sie den Netzstecker, wenn Sie den Ventilator von einem Ort zum anderen bewegen.
3. Ziehen Sie den Netzstecker, bevor Sie die Schutzgitter zur Reinigung entfernen.
4. Stellen Sie sicher, dass der Ventilator auf einer stabilen und ebenen Fläche steht, um ein Umkippen zu verhindern.
5. NICHT am Fenster verwenden! Regen kann eine elektrische Gefahr darstellen. Lassen Sie den Ventilator nicht in der Nähe von Wasseransammlungen laufen, um potenzielle elektrische Gefahren zu vermeiden.
6. Lassen Sie das Gerät nicht eingeschaltet oder unbeaufsichtigt an einem Ort, an dem Kinder Zugang haben könnten.
7. Dieses Gerät muss gemäß den nationalen Vorschriften für elektrische Installationen installiert werden.
8. Falls das Netzkabel beschädigt ist, darf es nur vom Hersteller, einem autorisierten Kundendienst oder einer ähnlich qualifizierten Person ersetzt werden, um Gefahren zu vermeiden.

9. Dieses Produkt ist ausschließlich für den Gebrauch in Wohnräumen konzipiert und nicht für Bereiche geeignet, die dauerhaft Feuchtigkeit ausgesetzt sind.
10. Installieren Sie den Ventilator nicht im Badezimmer oder an Orten mit hoher Luftfeuchtigkeit.
11. Tauchen Sie das Gerät niemals in Wasser oder andere Flüssigkeiten.
12. Platzieren Sie den Ventilator nicht in der Nähe offener Flammen, Herde oder Heizgeräte.
13. Ziehen Sie niemals am Kabel, wenn Sie den Netzstecker aus der Steckdose entfernen.
14. Stellen Sie sicher, dass der Ventilator vor der Reinigung vom Stromnetz getrennt ist.
15. Verwenden Sie den Ventilator nicht, wenn das Kabel oder der Stecker beschädigt ist oder das Gerät nicht ordnungsgemäß funktioniert.
16. Bedienen Sie das Gerät nicht mit nassen Händen.
17. Dieses Gerät ist nicht für die Nutzung durch Kinder, Personen mit körperlichen oder geistigen Einschränkungen oder Personen ohne Erfahrung oder Wissen vorgesehen, es sei denn, sie stehen unter der Aufsicht einer verantwortlichen oder fachkundigen Person.
18. **WARNUNG:** Bewahren Sie die Verpackungsmaterialien (Plastiktüten, Kartons, Styropor usw.) außerhalb der Reichweite von Kindern auf.

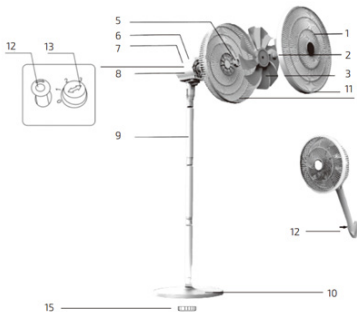

Ventilatorbestandteile

- | | |
|--------------------------------------|--------------------------------------|
| 1. Vorderes Schutzgitter | 9. Ventilatorstange (x3) |
| 2. Rotorblätter-Abdeckung | 10. Runde Basis |
| 3. Rotorblätter | 11. Sicherungsschraube |
| 4. Hinteres Schutzgitter | 12. Montageset für Wandventilator |
| 5. Mutter des hinteren Schutzgitters | 13. Oszillationsknopf |
| 6. Oszillationsknopf | 14. Geschwindigkeitsregler |
| 7. Drehschalter | 15. Befestigungsmutter für die Basis |
| 8. Motorgehäuse | |

MONTAGEANLEITUNG FÜR DEN STANDFAN

1. Befestigen Sie die Stange an der runden Basis, indem Sie die Basis-Mutter im Uhrzeigersinn festziehen. Sie können die gewünschte Höhe durch die Anzahl der verwendeten Stangen (einfach, doppelt oder dreifach) wählen.
2. Setzen Sie das Motorgehäuse auf die Stange und drehen Sie es im Uhrzeigersinn fest.
3. Entfernen Sie die Mutter des hinteren Schutzgitters durch Drehen gegen den Uhrzeigersinn.
4. Setzen Sie das hintere Schutzgitter auf das Motorgehäuse. Achten Sie darauf, dass die Erhebungen am Motorgehäuse mit den Öffnungen im Gitter übereinstimmen. Sichern Sie das Gitter durch Festziehen der Mutter im Uhrzeigersinn.
5. Montieren Sie die Rotorblätter auf die Motorachse und befestigen Sie sie mit der Rotorblätter-Abdeckung durch Drehen gegen den Uhrzeigersinn.
6. Verbinden Sie das vordere und hintere Schutzgitter, richten Sie sie aus und sichern Sie sie mit der Sicherungsschraube.

MONTAGEANLEITUNG FÜR DEN WANDVENTILATOR

1. Befestigen Sie das Motorgehäuse an einer Stange durch Drehen im Uhrzeigersinn.
2. Entfernen Sie die Mutter des hinteren Schutzgitters durch Drehen gegen den Uhrzeigersinn.
3. Setzen Sie das hintere Schutzgitter auf das Motorgehäuse. Achten Sie darauf, dass die Erhebungen am Motorgehäuse mit den Öffnungen im Gitter übereinstimmen. Sichern Sie das Gitter durch Festziehen der Mutter im Uhrzeigersinn.
4. Montieren Sie die Rotorblätter auf die Motorachse und befestigen Sie sie mit der Rotorblätter-Abdeckung durch Drehen gegen den Uhrzeigersinn.
5. Verbinden Sie das vordere und hintere Schutzgitter, richten Sie sie aus und sichern Sie sie mit der Sicherungsschraube.
6. Befestigen Sie die Wandhalterung mit drei Dübeln und drei Schrauben an der Wand (Befestigungsmaterial nicht enthalten).

7. Setzen Sie den Ventilator auf die Halterung und sichern Sie die Stange mit Schrauben.

BEDIENUNGSANLEITUNG

1. Wählen Sie die gewünschte Geschwindigkeit durch Drehen des Drehschalters am Motorgehäuse:
 - o „OFF“ [0]
 - o Niedrige Geschwindigkeit [1]
 - o Mittlere Geschwindigkeit [2]
 - o Hohe Geschwindigkeit [3]
2. Drücken Sie den Oszillationsknopf nach unten oder ziehen Sie ihn nach oben, um die Oszillationsfunktion ein- oder auszuschalten.

LAGERUNG DES VENTILATORS

Der Ventilator kann außerhalb der Saison teilweise zerlegt oder zusammengebaut gelagert werden. Bewahren Sie ihn an einem sicheren und trockenen Ort auf.

- Falls zerlegt, wird die Verwendung der Originalverpackung (oder eines Kartons in geeigneter Größe) empfohlen.
- Falls zusammengebaut oder teilweise zusammengebaut, schützen Sie den Ventilatorkopf vor Staub.

REINIGUNG UND WARTUNG

Befolgen Sie diese Anweisungen für eine ordnungsgemäße und sichere Wartung:

- Ziehen Sie immer den Netzstecker, bevor Sie den Ventilator reinigen oder zerlegen.
- Lassen Sie kein Wasser auf das Motorgehäuse tropfen oder ins Innere gelangen.
- Verwenden Sie keine der folgenden Substanzen zur Reinigung: Benzin, Verdünner oder Benzol.

GARANTIEERKLÄRUNG

Das Produkt verfügt über alle vorgeschriebenen und deklarierten Eigenschaften. Für alle mechanischen Teile gilt eine Garantie von 2 Jahren, für elektrische Komponenten 1 Jahr, vorbehaltlich der Einhaltung der Regeln in der Anleitung. Der Garantieschein gilt zusammen mit dem beigelegten Kaufbeleg. Während der Garantiezeit werden alle Fehler, die auf minderwertiges Material, Verarbeitung, Fehler oder Mängel zurückzuführen sind, kostenlos behoben. Die Reinigung von Kalkablagerungen, die durch „hartes“ Wasser verursacht werden, fällt nicht unter die Garantie und stellt keinen Herstellungsfehler des Produkts dar. Wir behalten uns das Recht vor, das gesamte Produkt zu reparieren oder auszutauschen.

Von der Garantie ausgeschlossen sind Schäden, die durch unsachgemäßen Gebrauch, normale Abnutzung und Fehler entstehen und den Wert, die Funktionalität und die Sicherheit des Gerätes nicht beeinträchtigen. Die Garantie erlischt, wenn die Reparatur durch eine nicht autorisierte Person durchgeführt wird oder wenn bei der Reparatur keine Originalersatzteile verwendet wurden. Wir übernehmen keine Haftung für Reflexschäden (DAMNUM EXTRA REM), für tatsächliche Sachschäden oder entgangenen Gewinn, die durch die Verwendung oder einen Mangel des Produkts entstehen könnten. Ebenso erkennen wir keine Montage- und Demontagekosten sowie sonstige mittelbare oder unmittelbare Kosten, Schadensersatzansprüche oder Gebühren an, die aufgrund etwaiger Reklamationen zu unseren Lasten fallen würden.



ENTSORGUNG UND RECYCLING

Wichtige Umwelthinweise

Einhaltung der WEEE-Richtlinie und Entsorgung des Abfallprodukts: Dieses Produkt entspricht der EU-WEEE-Richtlinie (2012/19/EU). Dieses Produkt trägt das Klassifizierungssymbol für Elektro- und Elektronikaltgeräte (WEEE).

Dieses Symbol weist darauf hin, dass dieses Produkt am Ende seiner Lebensdauer nicht mit dem restlichen Hausmüll entsorgt werden darf. Das

Altgerät muss an der offiziellen Entsorgungsstelle für das Recycling von Elektro- und Elektronikgeräten abgegeben werden. Für die geeigneten Entsorgungsstellen wenden Sie sich an Ihre örtlichen Behörden. Jeder Haushalt spielt eine wichtige Rolle bei der Verwertung und dem Recycling von Altgeräten. Die ordnungsgemäße Entsorgung des Altgeräts trägt dazu bei, mögliche negative Folgen für die Umwelt und die menschliche Gesundheit zu vermeiden.



Informationen zur Verpackung

Die Verpackungsmaterialien des Produkts werden aus Materialien hergestellt, die gemäß unseren nationalen Umweltvorschriften recycelt werden können. Entsorgen Sie das Verpackungsmaterial nicht im Hausmüll oder anderen Abfällen. Bringen Sie sie zu den von den örtlichen Behörden ausgewiesenen Sammelstellen für Verpackungsmaterialien.

DATENSCHUTZHINWEIS

Zur Erbringung der mit dem Kunden vereinbarten Leistungen verpflichten wir uns zur uneingeschränkten Einhaltung sämtlicher Bestimmungen des geltenden Datenschutzrechts gemäß den vereinbarten Ländern, in denen die Leistungen für den Kunden erbracht werden, sowie ggf. der Datenschutz-Grundverordnung der EU (DSGVO). Der Zweck unserer Datenverarbeitung liegt im Allgemeinen in der Erfüllung unserer vertraglichen Verpflichtung Ihnen gegenüber und aus Gründen der Produktsicherheit in der Wahrung Ihrer Rechte im Zusammenhang mit Garantie- und Produktregistrierungsfragen. In einigen Fällen, jedoch nur bei Gewährleistung eines angemessenen Datenschutzes, kann es zu einer Übermittlung personenbezogener Daten an Empfänger außerhalb des Europäischen Wirtschaftsraums kommen.

Hergestellt für:

Fero-Term d.o.o. Gospodarska 17, Donji Stupnik, Zagreb

Website: www.term.hr | www.fero-term.hr

E-Mail: info@fero-term.hr tel: +385 (0)1 4343 116



A series of 19 horizontal lines for writing, starting from the line where the pencil is positioned and extending down to the line above the page number.





Gospodarska 17
Donji Stupnik, Zagreb

Website:
www.terma.hr
www.fero-term.hr

E-mail: info@fero-term.hr
tel: +385 (0)1 4343 116